



# User Manual

---

HiBattery 4020 X  
HiBattery 4020 Stack

# Contents

English.....	01
Deutsch.....	24
Français .....	47
Nederlands.....	70

# 1 Packing List



NOTICE

- Immediately contact your supplier or distributor upon noticing any damaged or missing parts.
- In these instructions, HiBattery 4020 X is referred to as "HiBattery X" for short.

## HB-4020-X Packing List

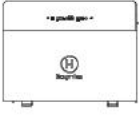

HiBattery 4020 X × 1



MS Plug-and-Play Cable × 1



Disconnect Tool × 1



User Manual × 1

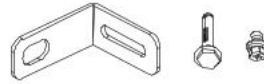

Bracket × 2; M6 Expansion Screw × 2; M5 Screw × 2

## HB-4020-S Packing List



Battery × 1



User Manual × 1



Handle × 2



Bracket × 2; M6 Expansion Screw × 2; M5 Screw × 2; M4 Screw × 4

## 2 Overview

### 2.1 Product Overview

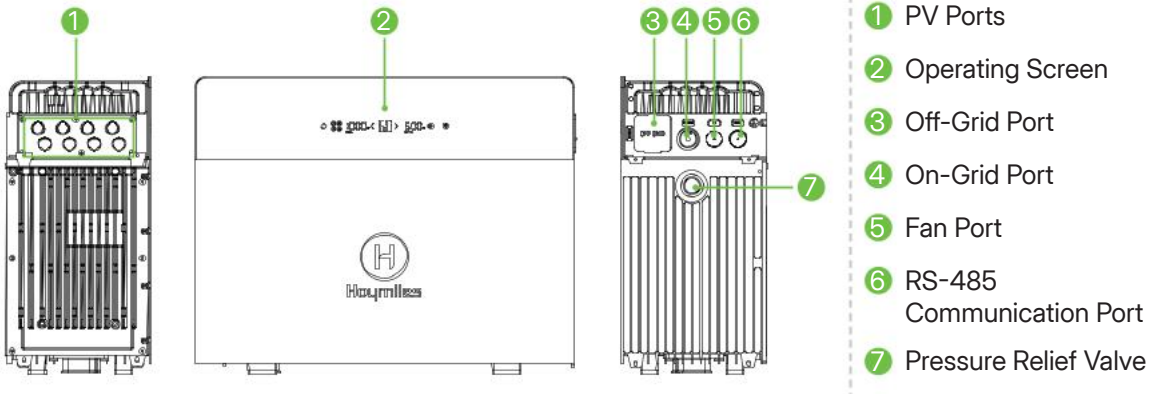







### 2.2 Buttons Overview



NOTICE









To avoid accidentally touching the buttons on the operating screen, you can lock the screen in the App. If you need to power off the device when the screen is locked, tap the power button once, and then touch and hold the power button for 3 s.



Button	Action	Function	Display
	Touch and hold for at least 1.5 s	Power on	The screen lights up.
	Touch and hold for at least 1.5 s	Power off	The screen goes off.
	Tap once (0.1 to 1 s)	Activate Bluetooth pairing	The button LED blinks while waiting to pair, and turns solid when connected.
	Touch and hold for 10 s	Restore network settings	 blinks five times.
	Tap once (0.1 to 1 s)	Restart Bluetooth	 blinks twice.
	Touch and hold for at least 2 s	Enable off-grid mode	 lights up.
	Touch and hold for at least 2 s	Disable off-grid mode	 goes off.

## 2.3 Indicators Overview



LED Status	Indication
 remains off.	Not connected to the router
 blinks.	Connected to the router, but not to the server
 remains on.	Connected to both the router and the server
 remains on or blinks.	Alarm active
 remains on.	Battery heating enabled
 remains off.	Off-grid mode disabled
 remains on.	Off-grid mode enabled
 lights up.	Battery charging
 lights up.	Battery discharging

## 3 Installation

### 3.1 Preparation



- All installations must adhere to local electrical standards and the national electrical code.
- Shield the HiBattery X from direct sunlight and rainfall.

**Step 1** Determine the storage capacity you need.

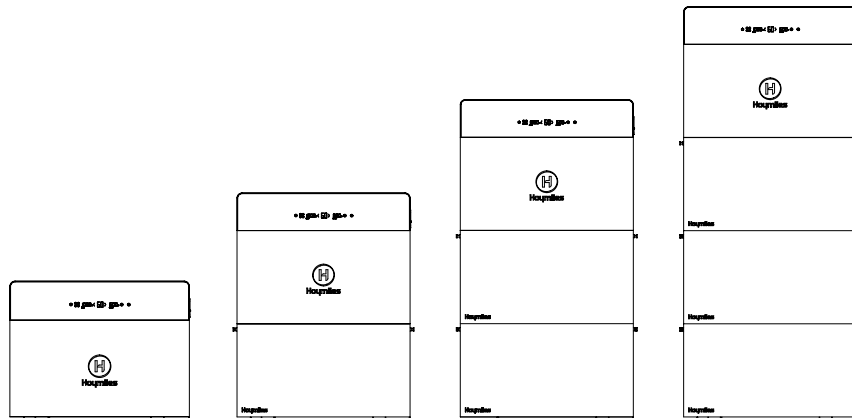

Model	HB-4020-X HB-4020-XM	HB-4020-X-1 HB-4020-XM-1	HB-4020-X-2 HB-4020-XM-2	HB-4020-X-3 HB-4020-XM-3
Expansion Battery Pack	0	1	2	3
Energy (Wh)	4020	8040	12060	16080
Max. Charging Power (W)	2000	4000	6000	6500
Max. Discharging Power (W)	2000	2500	2500	2500

**Step 2** Select an appropriate installation site.

- The installation site shall allow for electrical connection, operation, and maintenance.
- The installation surface must be suitable for the weight, dimensions, and cable length of the HiBattery X and the batteries.
- The installation site must have sufficient air clearances around the HiBattery X. Clearances may vary depending on specific installations, and we suggest a general minimum guideline: maintain at least 3.5 mm clearance to the nearest adjacent sidewall on the up, bottom, left, and right sides.

**Step 3** Prepare the installation tools.

Rubber Mallet	Marker	Electrical Screwdriver (M4, M5, M6)
Hammer Drill (φ8)	Adjustable Wrench	Insulating Gloves
Multimeter	Cable Cutter	Wire Stripper

## 3.2 Installation Steps



- The battery is heavy. Use lifting handles and at least two people to prevent injury.
- Stack the HiBattery 4020 X and HiBattery 4020 Stack only when they are not wired and the system power is completely off.

Here, HB-4020-X-1 is taken as an example.

**Step 1** Install the handles to the battery in the package, and lift the battery to the installation site against the wall.

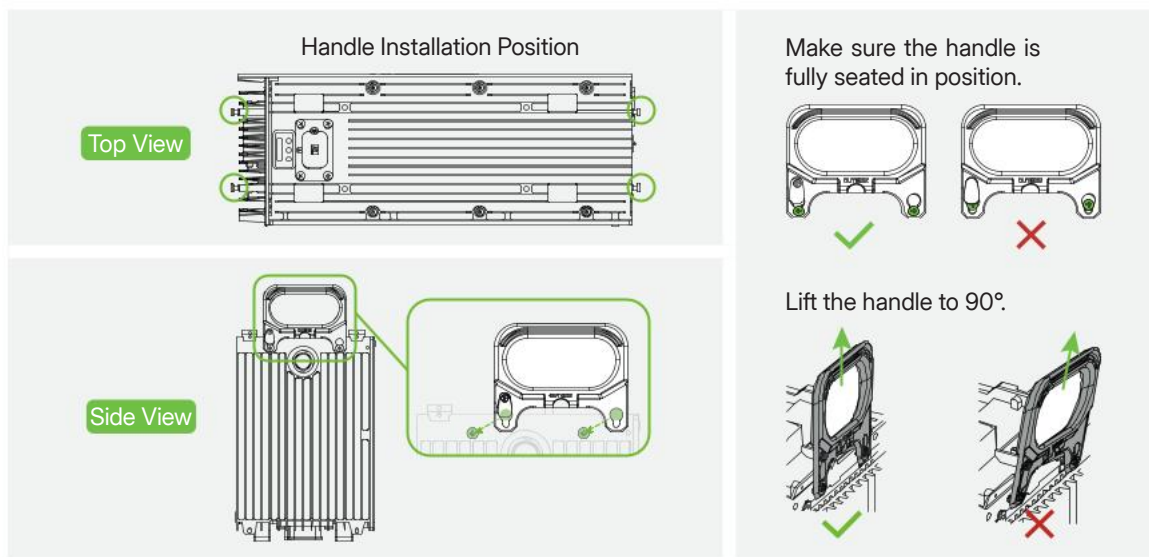

**Step 2** Remove the four rubber foot pads on the bottom of the HiBattery X.

**Step 3** Remove the connector covers on the HiBattery X and the battery.

**Step 4** Align and stack the HiBattery X and the battery together.

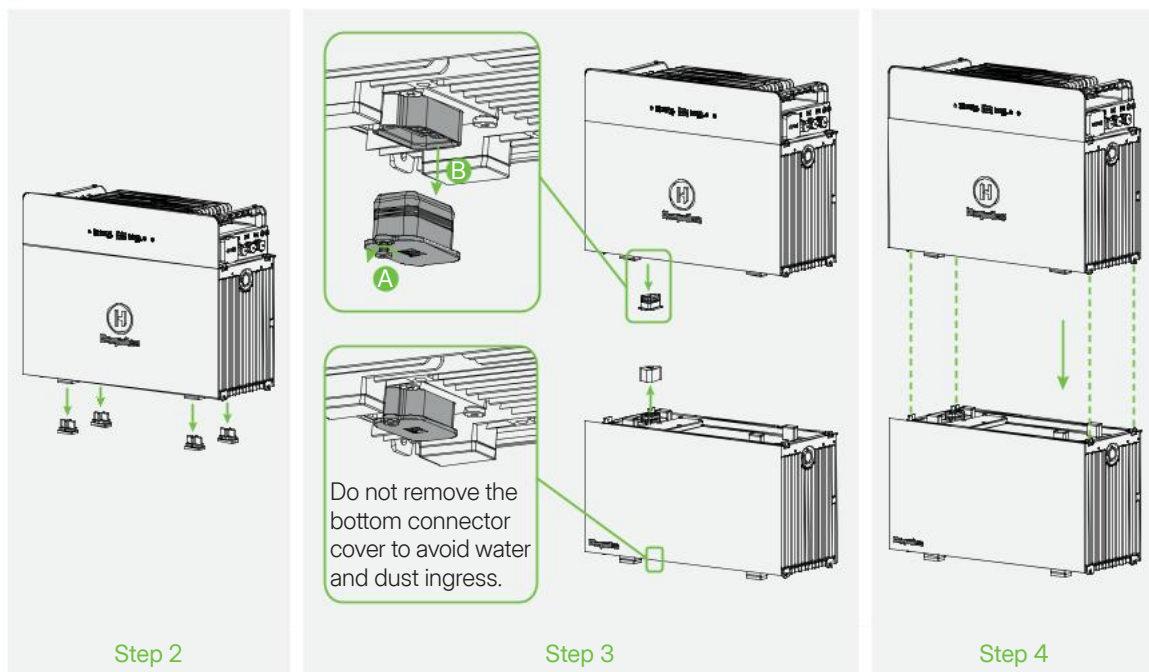

**Step 4** Use M4 screws to fix the HiBattery X and the battery on both sides.

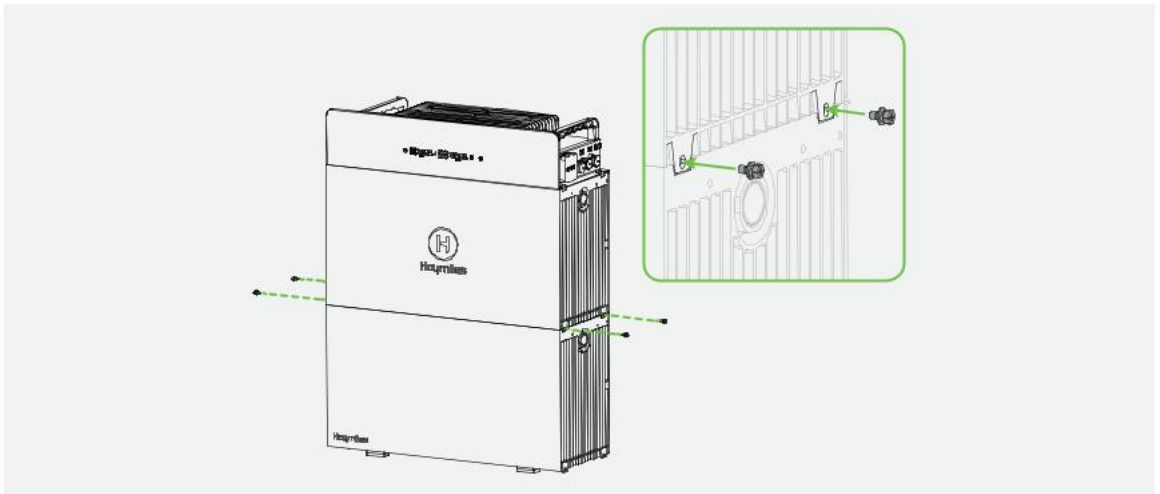

**Step 5** Use the brackets to fix the HiBattery X and the battery to the wall.

- A) Align and mark holes on the wall.
- B) Drill in the marked positions. (Depth  $\geq 50$  mm).
- C) Hammer the expansion screws into the holes and tighten them.
- D) Unscrew the screws while leaving sleeves in place.
- E) Insert the M6 expansion screws through the brackets into the sleeves, and tighten them.
- F) Insert the M5 screws through the brackets into the mounting holes on the devices, and tighten them.

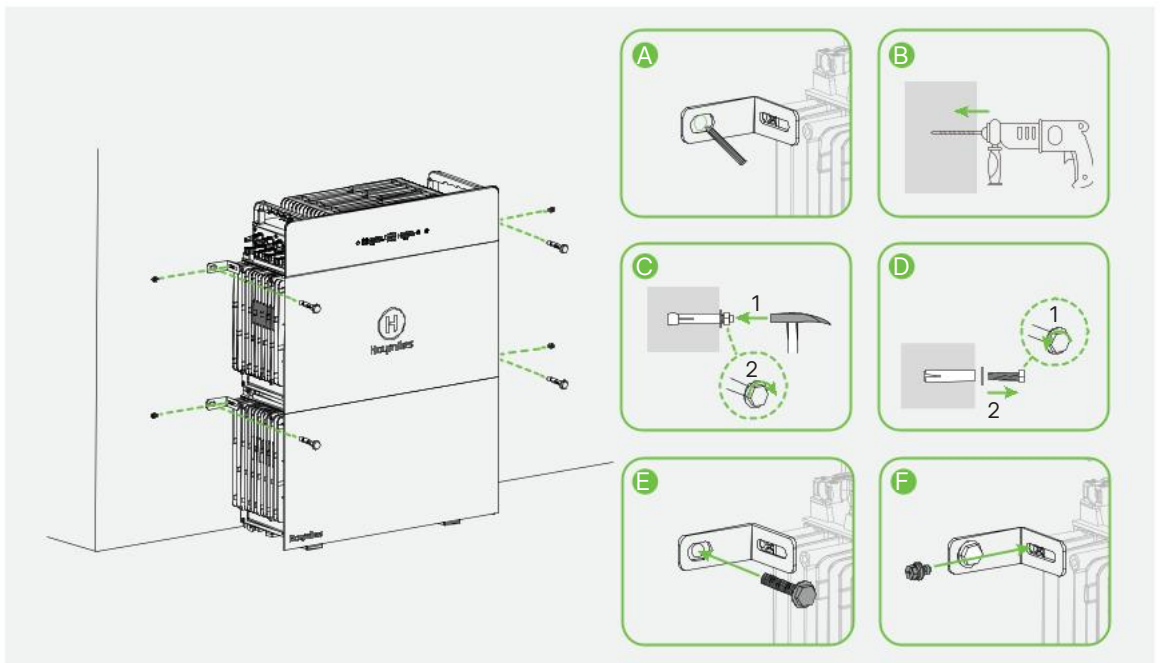

## 4 Electrical Connection

### 4.1 PV Connection

#### Connection of Four PV Modules



The DC extension cables are not included in the package. You can contact the distributor or email [sales@hoymiles.com](mailto:sales@hoymiles.com) to order.

**Step 1** Connect the DC extension cables to the PV modules. Listen for a click to ensure proper engagement.

**Step 2** Connect the DC extension cables to the PV ports on the HiBattery X.

A) Remove the covers of the PV ports.

B) Connect the female MC4 connector to the male MC4 connector. Listen for a click to ensure proper engagement.

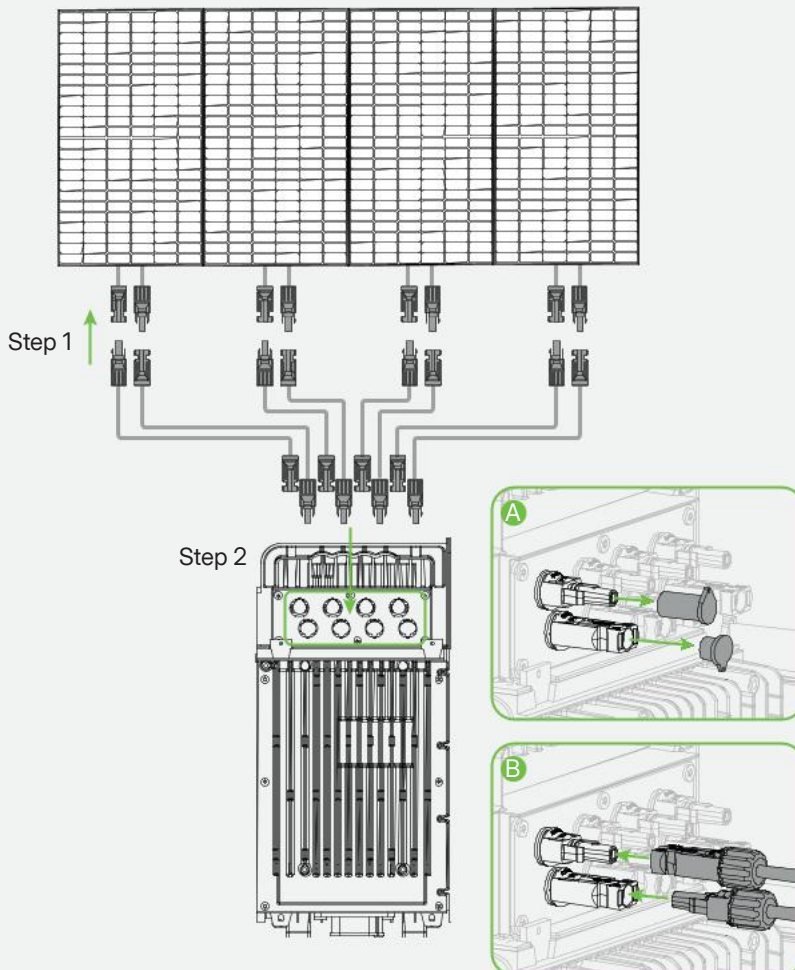

## Connection of Eight PV Modules



NOTICE

The PV Y branch cables are not included in the package. You can contact the distributor or email [sales@hoymiles.com](mailto:sales@hoymiles.com) to order.

- Step 1** Connect the PV Y branch cables to the PV modules. Listen for a click to ensure proper engagement.
- Step 2** Connect the PV Y branch cables to the PV ports of the HiBattery X.
  - A) Remove the covers on the PV ports.
  - B) Connect the female MC4 connector to the male MC4 connector. Listen for a click to ensure proper engagement.

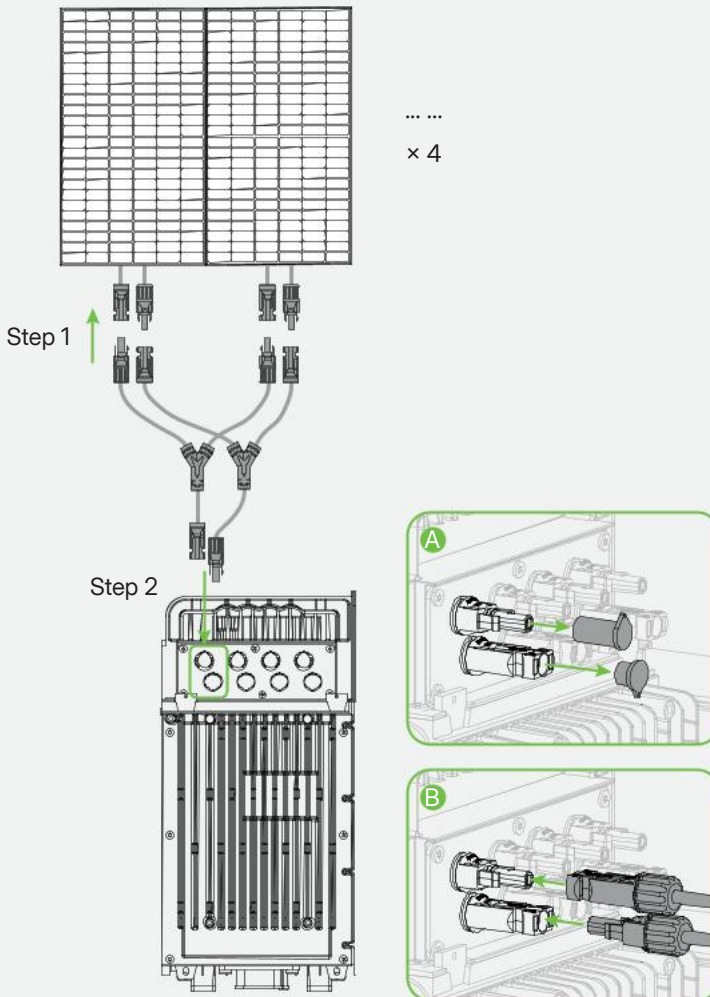

- Do not connect two or more PV modules in series.
- Do not connect the DC connectors of the same PV module to different sets of PV ports on the HiBattery X.

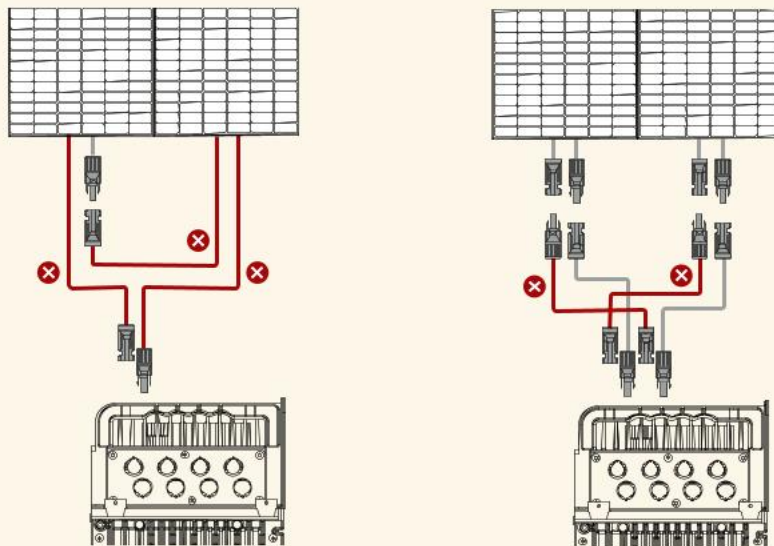

You can use the disconnect tool to disconnect the DC connections:

- Align the disconnect tool's notches with the release tabs on the connectors.
- Squeeze the tool firmly to apply pressure to the release tabs.
- Gently pull the connectors apart to disconnect them.

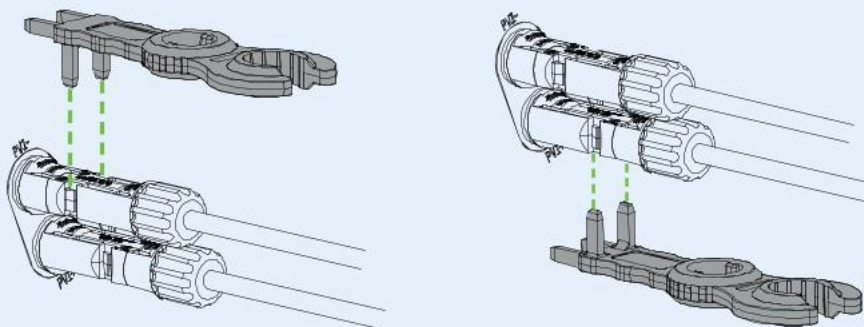

## 4.2 Off-Grid Connection

Remove the port cover, and insert the plug of a home load or a microinverter into the off-grid port of the HiBattery X. Listen for a click to ensure proper engagement.

### Home Load Connection

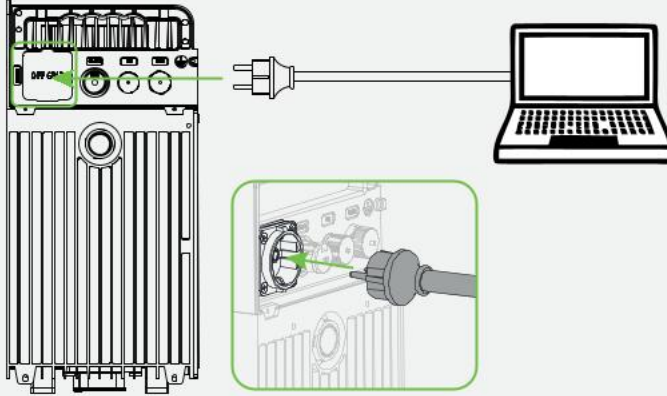

### Microinverter Connection

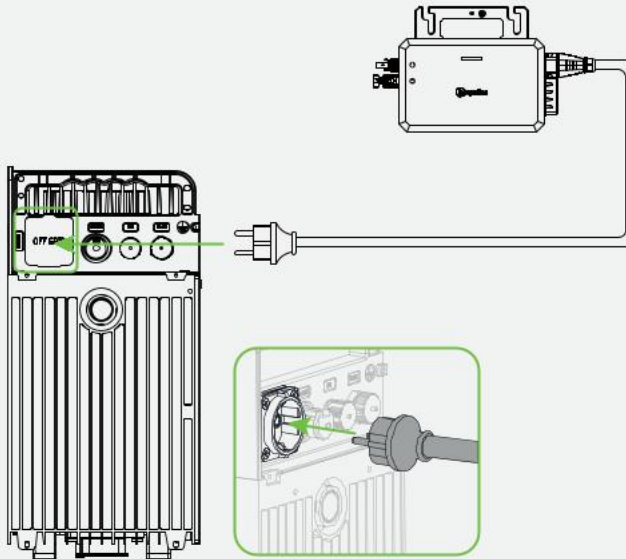

## 4.3 On-Grid Connection

### Socket Connection

**Step 1** Remove the port cover, and insert one end of the MS plug-and-play cable into the on-grid port of the HiBattery X. Listen for a click to ensure proper engagement.

**Step 2** Plug the other end of the MS plug-and-play cable into the socket.

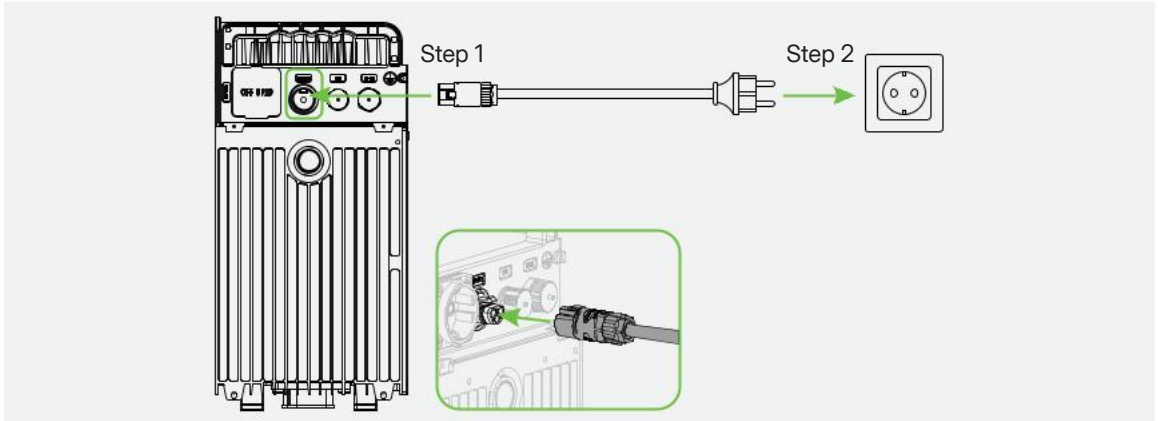

### Distribution Box Connection



- Put on the insulating gloves before the operation.
- Ensure the circuit breaker is turned off before operation, and verify that there is no voltage at the terminals using the multimeter.
- Only qualified electricians are permitted to perform this operation.

**Step 1** Make the AC cable.

A) Cut off the plug of the MS plug-and-play cable.

B) Strip off the outer jacket with a cable cutter.

C) Use a wire stripper to strip the insulation to expose the conductors.

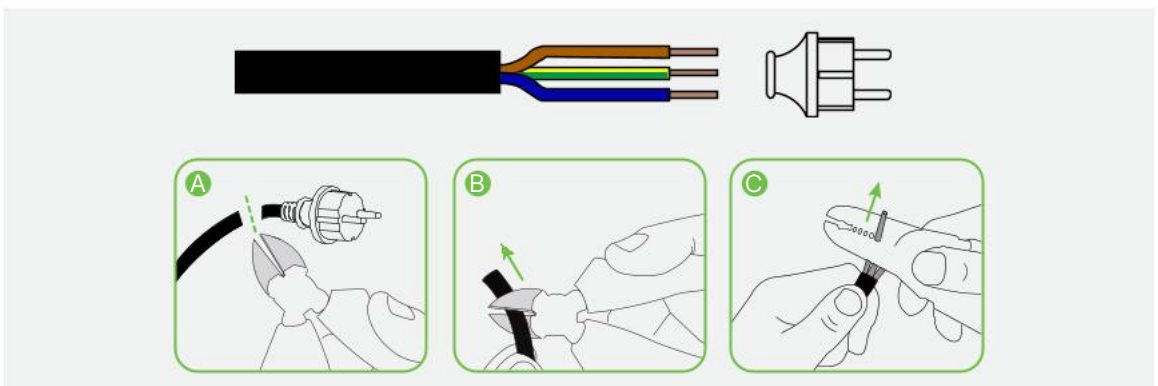

- Step 2** Remove the port cover, and insert the connector end of the MS plug-and-play cable into the on-grid port of the HiBattery X. Listen for a click to ensure proper engagement.
- Step 3** Connect the other stripped end of the cable to the distribution box.

### Single-phase

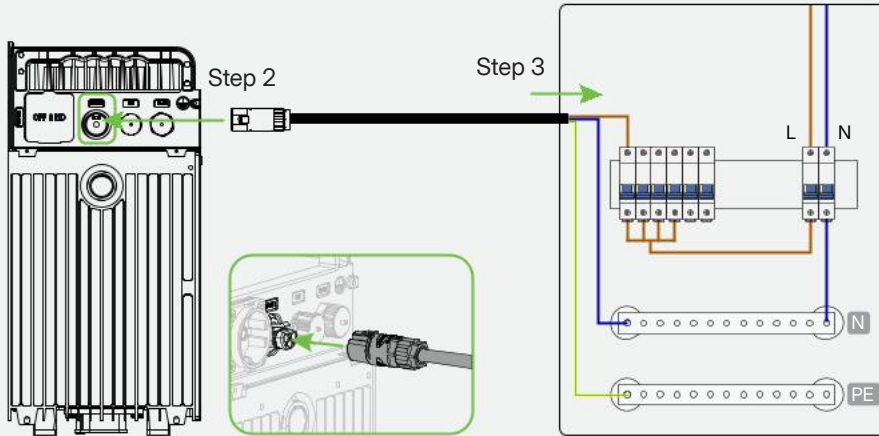

### Three-phase

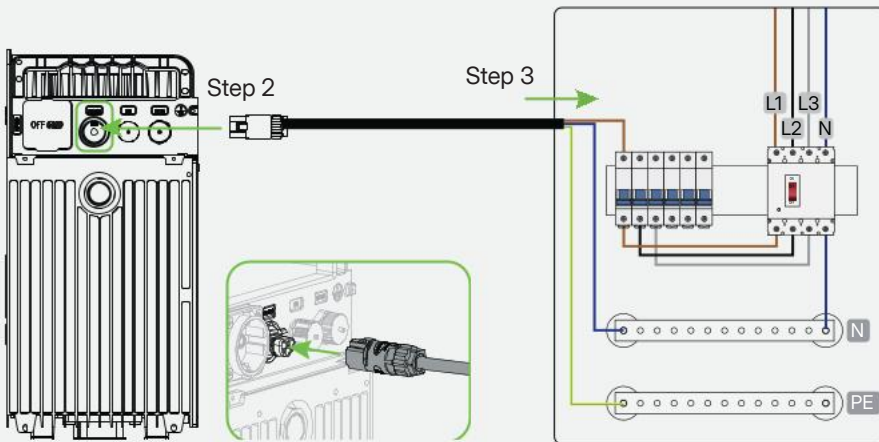

NOTICE

You can disconnect the on-grid connection:

- A) Press the release tab to unlock the connector.
- B) Gently pull the cable apart to disconnect it.

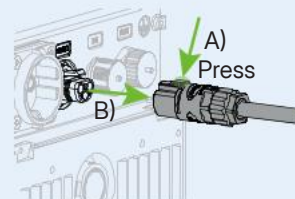

## 5 Using the HiBattery X



NOTICE

The screenshots provided here are for reference only. The actual screens may vary.

### 5.1 Downloading the App

There are two ways to download the S-Miles Home App:

- Scan the QR code on the right side.
- Search for “S-Miles Home” on the App Store (iOS) or Google Play (Android).



### 5.2 Creating an Account

- Open the app and tap **Register**.
- Enter your information and select the required checkbox. Then tap **Register** to complete registration.



A)

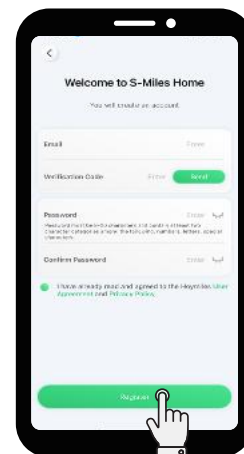

B)

### 5.3 Powering the HiBattery X

Touch and hold the Power Button  for at least 1.5 seconds, and the screen lights up.

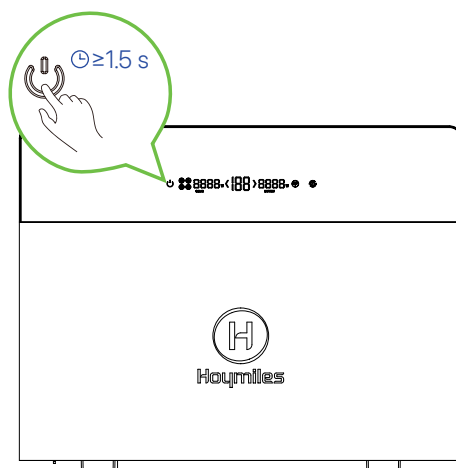

## 5.4 Connecting the HiBattery X to Wi-Fi



Make sure the Bluetooth is turned on, and the Wi-Fi network signal is stable. Do not place the HiBattery X too far away from the router.

- A) Launch and log in to the app using your credentials.
- B) Tap **Devices**  > **Add Device**.
- C) Tap the HiBattery X to be added, and follow the prompts to pair your phone to the HiBattery X.
- D) Select or enter your home Wi-Fi name and enter the password. Then tap **Next** to connect the HiBattery X to Wi-Fi. When the connection is successful, tap **Next**.
- E) Fill in the required information, and tap **Confirm** to create a home energy system.
- F) Tap **Finish**.



A)



B)

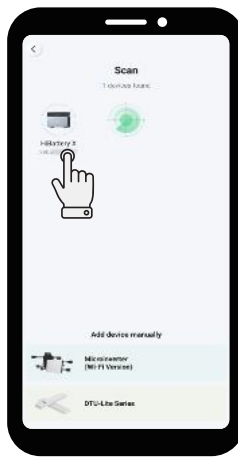

C)-1



C)-2

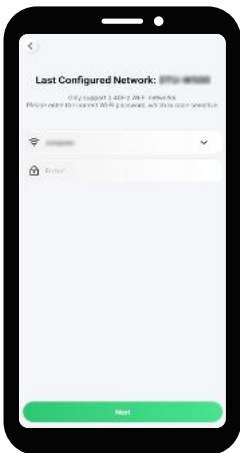

D)-1

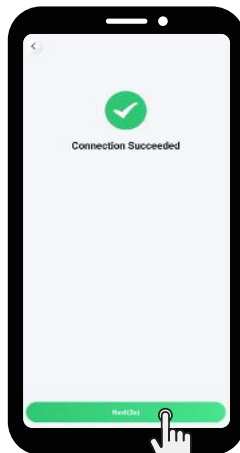

D)-2

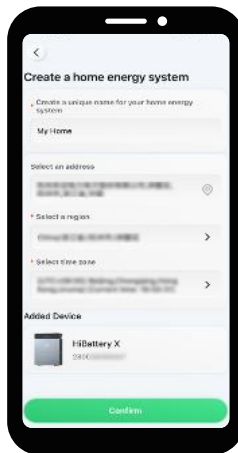

E)

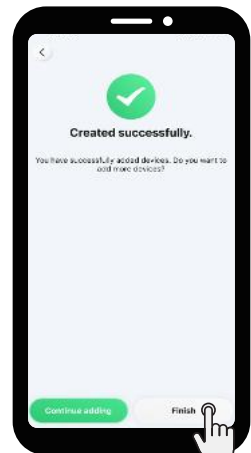

F)

## 5.5 Upgrading the Firmware

A) Tap **Devices**  > **HiBattery X** > **Device settings** .

B) Tap **Firmware Upgrade** to check the version, and upgrade the firmware if needed.

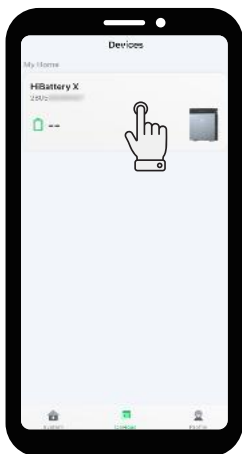

A)-1



A)-2

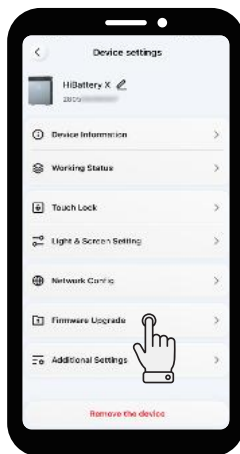

B)

## 5.6 Setting the Load Power Curve and Output Power

### Setting the Load Power Curve



NOTICE

The load power curve setting provides more detailed control over power delivery throughout the day. We recommend configuring load power curves to maximize PV solar energy utilization. You can configure up to seven curves, but only one curve can be applied per day.

A) Tap **System**  > **Settings** .

B) Tap **Home Load Setting** > **Load power curve**.

C) Tap .

D) Choose the day for which you want to set up the load power curve. Divide the day into different periods and enter the load power value for each period. Then tap **Confirm** to save your settings.



A)



B)-1



B)-2



C)



D)

## Setting the Output Power

A) Tap **System**  > **Settings** .

B) Tap **Output Power Setting**.

C) Drag the slider to set the desired output power, and tap **Confirm** to save your setting.



A)



B)

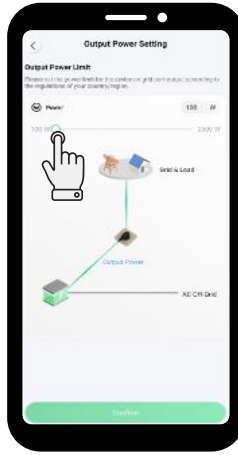

C)

## 5.7 Adding Smart Devices



The smart devices should be configured to the same Wi-Fi network as the HiBattery X.

### Adding Hoymiles Meters

A) Tap **System**  > **+** > **Link Smart Device** > **Hoymiles Devices**.

B) Press the button on the meter for 3 s until its network indicator flashes blue.

C) Tap the meter, and tap **Pair**. The network indicator will flash blue at 0.5 s intervals.

D) Press the button within 30 s. The network indicator will be solid blue on Bluetooth connection.

E) Enter or select the Wi-Fi name, and enter the password. Then tap **Next**.



A)-1



A)-2

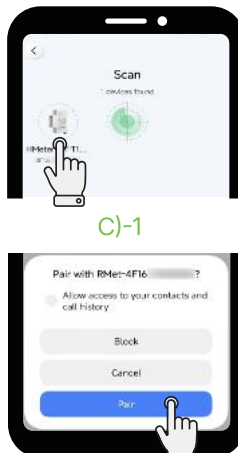

C)-1



C)-2

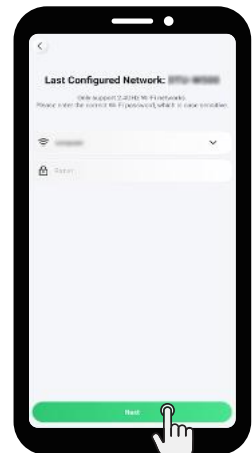

E

F) When the connection is successful, the network indicator will be solid green. Tap **Next**.

G) Tap the HiBattery X.

H) Tap the meter.

I) Enter the name for the meter, and tap **Confirm**.

J) Tap **Finish** to complete device adding. Or tap **Continue adding** to add more devices.

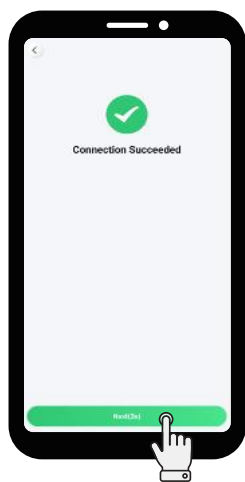

F)



G)



H)



I)

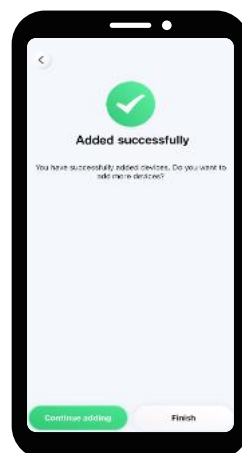

J)

## Adding Third-Party Devices



NOTICE

A system can add up to five Shelly devices, and only one smart meter can be added, which is added by default on the grid side.

A) Tap **System** > + > **Link Smart Device** > **Third-party Devices**.

B) Tap the HiBattery X.

C) Tap the smart device.

D) When all smart devices are added, tap **Finish**.



A)-1



A)-2



B)



C)

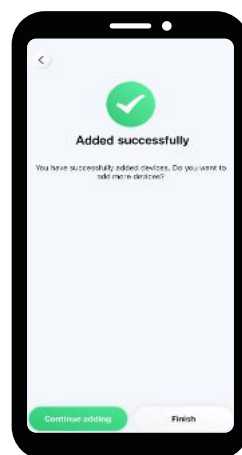

D)

## 5.8 Setting the TOU Mode

A) Tap **System**  > **Settings** .

B) Tap **Operating Mode**.

C) Select the TOU mode.

D) Select one setting mode, and follow the prompts to set your plan.



A)



B)

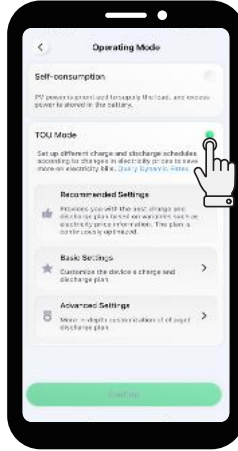

C)

## 5.9 Checking the HiBattery X and Energy System Performance

• Checking the HiBattery X Performance

• Checking the Energy System Performance

Tap **Devices**  > **HiBattery X**.

Tap **System** .

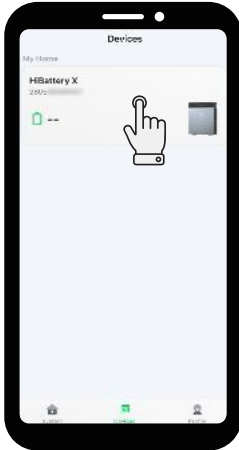

## 6 Storage and Maintenance

The following requirements should be met if the HiBattery X is not put into use directly:

- Keep the HiBattery X on a flat surface when storing it.
- Clean the HiBattery X and its components only with a cloth or a soft brush moistened with clean water.
- For the best preservation of battery life, charge it regularly. Even if you're not using the battery, periodically charge it every few months.
- Check the battery enclosure and connectors for damage or corrosion regularly to ensure they work properly.
- If you're storing the battery for a long time, charge the HiBattery X to 40%-50% at room temperature before storing it.

## 7 Technical Specification

### HB-4020-X Specifications

Model	HB-4020-X	HB-4020-XM
<b>DC Port</b>		
Number of inputs		4
Number of MPPTs		4
Maximum number of PV modules		8
Maximum input power (W)		1000 × 4
Maximum input voltage (V)		60
Maximum input current (A)		32 × 4
Maximum short circuit current (A)		40 × 4
Minimum/Maximum start voltage (V)		18/60
MPPT voltage range (V)		16 to 60
<b>AC On-Grid Port</b>		
Rated output power (W)	800	2500
Rated output current (A)	3.48	10.87
Maximum output power (W)		2500
Maximum output current (A)		10.87
Maximum input power (W)		2500
Maximum input current (A)		10.87
Rated voltage/range (V)		230 / 180 to 270
Rated frequency/range (Hz)		50 / 45 to 55
Adjustable power factor (@nominal power)		>0.99 default; 0.8 leading ... 0.8 lagging
Total harmonic distortion (@nominal power)		<3%

### AC Off-Grid Port

Maximum output power (W)	2500
Rated voltage (V)	230
Rated frequency (Hz)	50
Maximum output current (A)	10.87
Maximum input power (W)	2500
Maximum input current (A)	10.87
Power factor	>0.99 default; 0.8 leading ... 0.8 lagging

### Battery

Battery type	LFP
Cycle life	≥8000 @70% SOH
Rated capacity (Ah)	314
Rated energy (Wh)	4020
Rated voltage (V)	12.8
Voltage range (V)	11.2 to 14.6
Maximum charging/discharging power (W)	2000
Rated charging/discharging power (W)	2000
DC/DC voltage (V)	48

### General

Dimensions (W × H × D [mm])	520 × 384 × 199
Weight (kg)	42
Operating temperature (°C)*	-20 to 55
Storage temperature (°C)	-30 to 60
Humidity	5 to 100%
Altitude (m)	4000
Noise (dB)	<20
Cooling	Natural convection
Warranty	10 years
Ingress protection	IP66
Inverter topology	Isolated

### Display Interaction

Display screen	LED
Communication	Bluetooth, 2.4 GHz Wi-Fi
Monitoring	S-Miles Home

\* Below 0 °C, the heating film will automatically activate to bring the device within the charging temperature range.

## HB-4020-S Specifications

Model	HB-4020-S
<b>Battery</b>	
Battery type	LFP
Cycle life	≥8000 @70% SOH
Rated capacity (Ah)	314
Rated energy (Wh)	4020
Rated voltage (V)	12.8
Voltage range (V)	11.2 to 14.6
Rated charging/discharging power (W)	2000
Maximum charging/discharging power (W)	2000
<b>General</b>	
Dimensions (W × H × D [mm])	520 × 275 × 199
Weight (kg)	35
Operating temperature (°C)*	-20 to 55
Humidity	5 to 100%
Altitude (m)	4000
Cooling	Natural convection
Warranty	10 years
Ingress protection	IP66

\* Below 0 °C, the heating film will automatically activate to bring the device within the charging temperature range.

## 8 Safety Information

### CE Declaration of Conformity



Hoymiles micro storage (Model: HB-4020-X) is a class B product. In a domestic environment, this product may cause radio interference, in which case the user may be required to take adequate measures. OPERATING FREQUENCY (the maximum transmitted power): 2.4 to 2.48 GHz, ERP ≤ 20 dBm.

### EU Declaration of Conformity

Hoymiles micro storage (Model: HB-4020-X) is in compliance with the essential requirements and other relevant provisions of directives 2014/53/EU, 2011/65/EU, (EU) 2015/863, and (EU) 2023/1542.

The original EU Declaration of Conformity may be found at <https://www.hoymiles.com/downloads.html>.

### DANGER

- PV modules produce DC electricity when exposed to light and can cause electrical shock. Be aware.
- Overloading outputs above the rating may lead to fire or injury. Do not exceed the HiBattery X's output rating.
- Do not use the HiBattery X or any attachments if they are damaged or modified, as this may result in unpredictable behavior and pose a risk of fire, explosion, or injury.
- Do not operate the HiBattery X with a damaged cord, plug, or output cable.
- Keep the HiBattery X away from fire or high temperatures.
- Do not throw batteries into the fire. Batteries may explode in fire.

**⚠ WARNING**





- Only use attachments recommended or sold by Hoymiles to prevent the risk of fire, electric shock, or injury.
- Do not attempt to disassemble the HiBattery X. Seek help from a qualified service person for servicing or repairs to prevent the risk of fire or electric shock.
- Before performing any service, disconnect the power supply to reduce the risk of electric shock.
- Do not open or damage batteries, as released electrolytes may be toxic and harmful to skin and eyes.
- Do not use this product around strong static electricity or magnetic fields.
- Disconnect the entire system from the power source during installation.
- Do not put your fingers or hands into the HiBattery X.
- Avoid misuse, dropping, or applying excessive force to prevent damage to the HiBattery X.
- Shield the HiBattery X from direct sunlight to prevent rapid temperature increase.
- Keep the HiBattery X away from flammable, explosive gases, or smoke.
- The HiBattery X has an IP66 protection level and should not be submerged in liquids. If the HiBattery X accidentally falls into water, place it in a safe and open area to dry completely. Do not reuse the dried product.
- When the device detects a voltage, current, or temperature exceeding the protection value of the battery cells, the device will enter a battery management system lock state. At this point, the device cannot be reset directly. When the BMS is locked, contact the Hoymiles technical support team for analysis and unlocking.

**⚠ CAUTION**

- The HiBattery X is a Class 1 product and is required to be grounded for safety. But, since the MS plug-and-play cable already has a protective earth wire, you can simply use this cable for grounding without any additional steps.
- Before use, check the HiBattery X for any signs of damage, such as cracks, leaks, heat, or cable damage. If any abnormalities are detected, discontinue use immediately and contact our Technical Support Team.
- Battery servicing should be performed or supervised by a competent electrician who is knowledgeable about batteries and safety precautions.
- When replacing batteries, use the same type and number as the original. Follow these precautions:
  - Remove watches, rings, and other metal objects.
  - Use tools with insulated handles.
  - Wear rubber gloves and boots.
  - Keep tools and metal parts away from the batteries.
  - Disconnect the charging source before connecting or disconnecting battery terminals.
- Make sure the battery isn't accidentally grounded. If it is, disconnect the ground source. A grounded battery can cause electrical shock. To reduce this risk, remove any grounds during installation and maintenance. This rule applies to both equipment and remote battery supplies that don't have a grounded supply circuit.
- Ensure battery terminals and connectors are accessible for maintenance with the proper tools.
- Place batteries with liquid electrolytes so that the cell caps are accessible for testing and adjusting electrolyte levels.
- To minimize injury risk, closely supervise the HiBattery X when it is used near children. Keep it out of reach of children and pets.
- Do not stand on the HiBattery X.
- The HiBattery X must not be disposed of with other waste, and instead must be taken to the waste collection points for treatment, collection, recycling, and disposal.
- It is recommended to use a residual current-operated protective device (RCD) or a residual current monitor (RCM) of type A on the power supply side of this product.

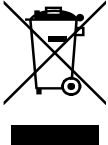
## 9 Safety Symbols

The product label contains the following symbols with their meanings described below:

Icon	Explanation
	<p><b>Treatment</b></p> <p>Electrical equipment that has reached the end of life must be collected separately and returned to an Approved recycling facility to comply with the European Directive 2002/96/EC on Waste Electrical and Electronic Equipment and its implementation as national law. Return any devices you no longer need to an authorized dealer or an Approved collection and recycling facility.</p>
	<p><b>Caution</b></p> <p>Risk of electrical shock. Wait at least 5 minutes after the HiBattery X is disconnected from all external power supplies before starting maintenance.</p>
	<p><b>High Voltage</b></p> <p>HiBattery X may contain high voltages, causing a risk of death.</p>
	<p><b>Hot Surface</b></p> <p>The HiBattery X may become hot during operation. Do not touch metal surfaces.</p>
	<p><b>Read the manual first</b></p> <p>Read this manual carefully before performing any installation, operation, or maintenance.</p>

# 1 Lieferumfang



HINWEIS

- Informieren Sie Ihren Lieferanten oder Händler unverzüglich, wenn Teile beschädigt sind oder fehlen.
- In dieser Anleitung wird der HiBattery 4020 X kurz als „HiBattery X“ bezeichnet.

## HB-4020-X Lieferumfang

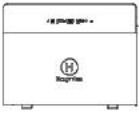

1 × HiBattery 4020 X



1 × MS Plug-and-Play-Kabel



1 × Trennwerkzeug



1 × Benutzerhandbuch

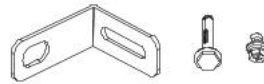

2 × Halterung; 2 × M6-Dübelschraube; 2 × M5-Schraube

## HB-4020-S Lieferumfang



1 × Batterie



1 × Benutzerhandbuch



2 × Griff



2 × Halterung; 2 × M6-Dübelschraube; 2 × M5-Schraube; 4 × M4-Schraube

## 2 Überblick

### 2.1 Produktübersicht

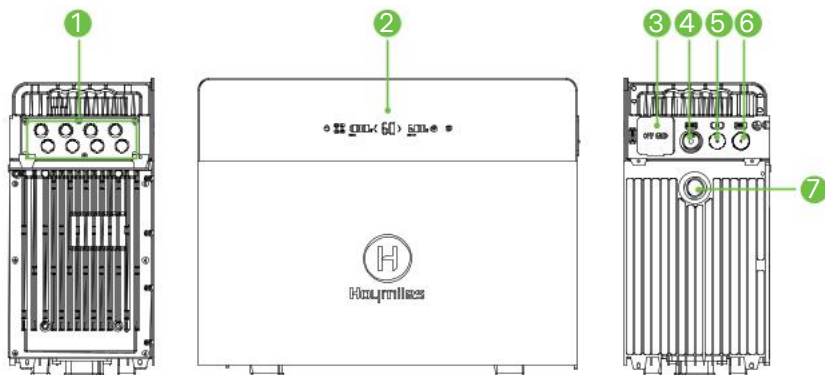

- 1 PV-Anschlüsse
- 2 Betriebsbildschirm
- 3 Netzunabhängiger Anschluss
- 4 Netzgebundener Anschluss
- 5 Lüfteranschluss
- 6 RS-485-Kommunikationsanschluss
- 7 Druckentlastungsventil

### 2.2 Schaltflächen





HINWEIS

Um ein versehentliches Berühren der Tasten auf dem Betriebsbildschirm zu vermeiden, können Sie den Bildschirm in der App sperren. Wenn Sie das Gerät bei gesperrtem Bildschirm ausschalten müssen, tippen Sie einmal auf die Einschalttaste und halten Sie die Einschalttaste dann 3 Sekunden lang gedrückt.











Schaltfläche	Aktion	Funktion	Anzeige
	Mindestens 1,5 Sekunden gedrückt halten	Einschaltvorgang	Der Bildschirm leuchtet auf.
	Mindestens 1,5 Sekunden gedrückt halten	Ausschalten	Der Bildschirm geht aus.
	Einmal tippen (0,1 bis 1 Sekunde)	Bluetooth-Kopplung aktivieren	Die LED der Schaltfläche blinkt während des Wartens auf eine Kopplung und leuchtet dauerhaft, wenn eine Verbindung hergestellt ist.
	Berühren und 10 Sekunden lang halten	Netzwerkeinstellungen wiederherstellen	blinkt fünf Mal.
	Einmal tippen (0,1 bis 1 Sekunde)	Bluetooth neu starten	blinkt zwei Mal.

	Mindestens 2 Sekunden gedrückt halten	Den netzunabhängigen Modus aktivieren	 leuchtet auf.
	Mindestens 2 Sekunden gedrückt halten	Den netzunabhängigen Modus deaktivieren	 erlischt.

## 2.3 Kontrollleuchten



LED-Status	Anzeige
 bleibt aus.	Keine Verbindung mit dem Router
 blinkt.	Mit dem Router verbunden, aber nicht mit dem Server
 leuchtet weiterhin.	Mit dem Router und mit dem Server verbunden
 bleibt eingeschaltet oder blinkt.	Alarm aktiv
 leuchtet weiterhin.	Batterieheizung aktiviert
 bleibt aus.	Netzunabhängiger Modus deaktiviert
 leuchtet weiterhin.	Netzunabhängiger Modus aktiviert
 leuchtet auf.	Batterie aufladen
 leuchtet auf.	Batterieentladung

## 3 Installation

### 3.1 Vorbereitung



- Alle Installationen müssen gemäß den jeweiligen elektrotechnischen Normen des Landes durchgeführt werden.
- Schützen Sie den HiBattery X vor direkter Sonneneinstrahlung und Regen.

**Schritt 1** Bestimmen Sie die benötigte Speicherkapazität.

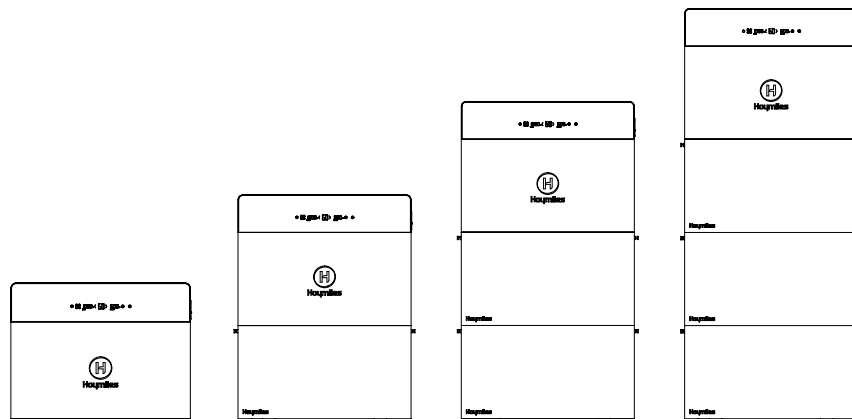

Modell	HB-4020-X HB-4020-XM	HB-4020-X-1 HB-4020-XM-1	HB-4020-X-2 HB-4020-XM-2	HB-4020-X-3 HB-4020-XM-3
Erweiterungs- batteriepack	0	1	2	3
Kapazität (Wh)	4020	8040	12060	16080
Max. Ladeleistung (W)	2000	4000	6000	6500
Max. Entladeleistung (W)	2000	2500	2500	2500

**Schritt 2** Wählen Sie einen geeigneten Installationsort aus.

- Der Installationsort muss für den elektrischen Anschluss, den Betrieb und Wartungsarbeiten geeignet sein.
- Der Installationsort muss für das Gewicht, die Abmessungen und die Kabellänge des HiBattery X geeignet sein.
- Am Installationsort muss rund um den HiBattery X genügend Freiraum vorhanden sein. Die Abstände können je nach spezifischer Installation abweichen. Wir empfehlen als Mindestrichtlinie, an allen Seiten (oben, unten, rechts und links) einen Abstand von mindestens 3,5 mm zur nächsten Seitenwand einzuhalten.

**Schritt 3** Bereiten Sie die für die Installation erforderlichen Werkzeuge vor.

Gummihammer	Marker	Elektrischer Schraubendreher (M4, M5, M6)
Bohrhammer (φ8)	Rollgabelschlüssel	Isolierhandschuhe
Multimeter	Kabelschneider	Abisolierzange

## 3.2 Installationsschritte



- Die Batterie ist schwer. Verwenden Sie Hebegriffe und heben Sie sie mit mindestens zwei Personen, um Verletzungen zu vermeiden.
- Stapeln Sie die HiBattery 4020 X und die HiBattery 4020 Stack nur, wenn sie nicht verkabelt sind und das System vollständig ausgeschaltet ist.

Hier dient der HB-4020-X-1 als Beispiel.

**Schritt 1** Montieren Sie die Griffe an der Batterie in der Verpackung und heben Sie diese Batterie an den Installationsort an der Wand.

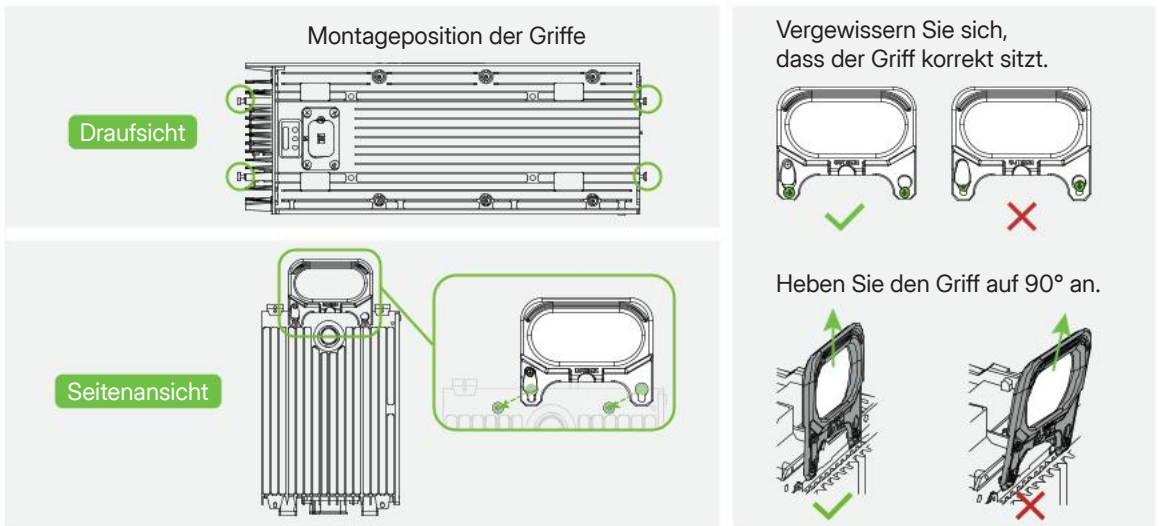

**Schritt 2** Entfernen Sie die vier Gummipolster an der Unterseite des HiBattery X.

**Schritt 3** Entfernen Sie die Steckverbinderabdeckungen am HiBattery X und an der Batterie.

**Schritt 4** Richten Sie den HiBattery X und die Batterie aneinander aus und stapeln Sie sie aufeinander.

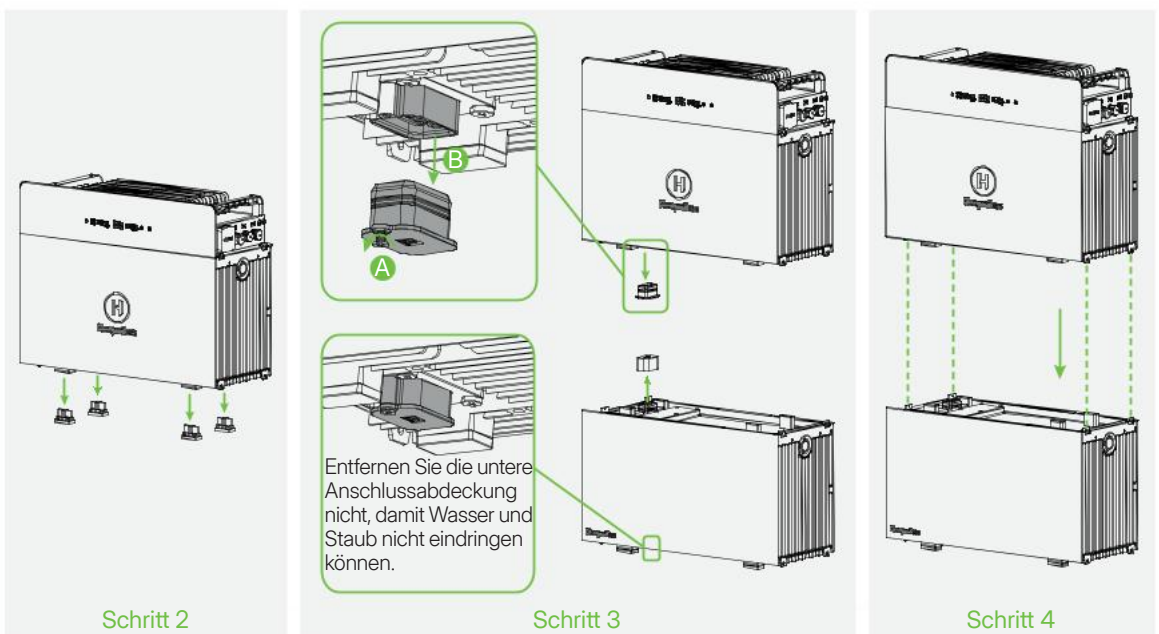

**Schritt 4** Verschrauben Sie den HiBattery X und die Batterie auf beiden Seiten mit M4-Schrauben.

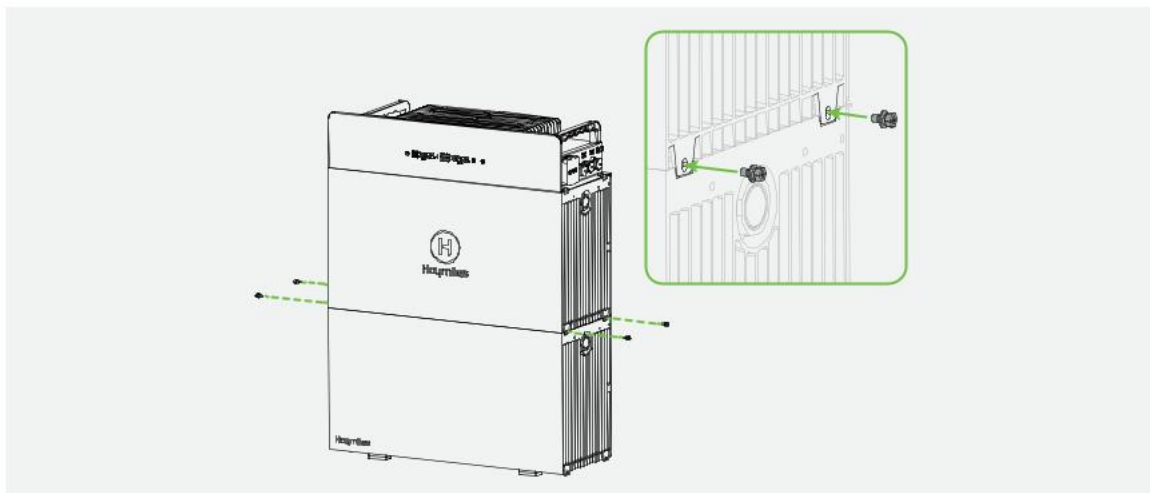

**Schritt 5** Befestigen Sie den HiBattery X und die Batterie mit den Halterungen an der Wand.

- Richten Sie die Halterungen aus und markieren Sie die Bohrlöcher.
- Bohren Sie die Löcher an den markierten Stellen. (Tiefe  $\geq 50$  mm).
- Schlagen Sie die Dübelschrauben mit einem Hammer in die Löcher und ziehen Sie sie fest.
- Lösen Sie die Schrauben und lassen Sie die Dübel an ihrem Platz.
- Setzen Sie die M6-Dübelschrauben durch die Halterungen in die Dübel ein und ziehen Sie sie fest.
- Setzen Sie die M5-Schrauben durch die Halterungen in die Montagelöcher an den Geräten ein und ziehen Sie sie fest.

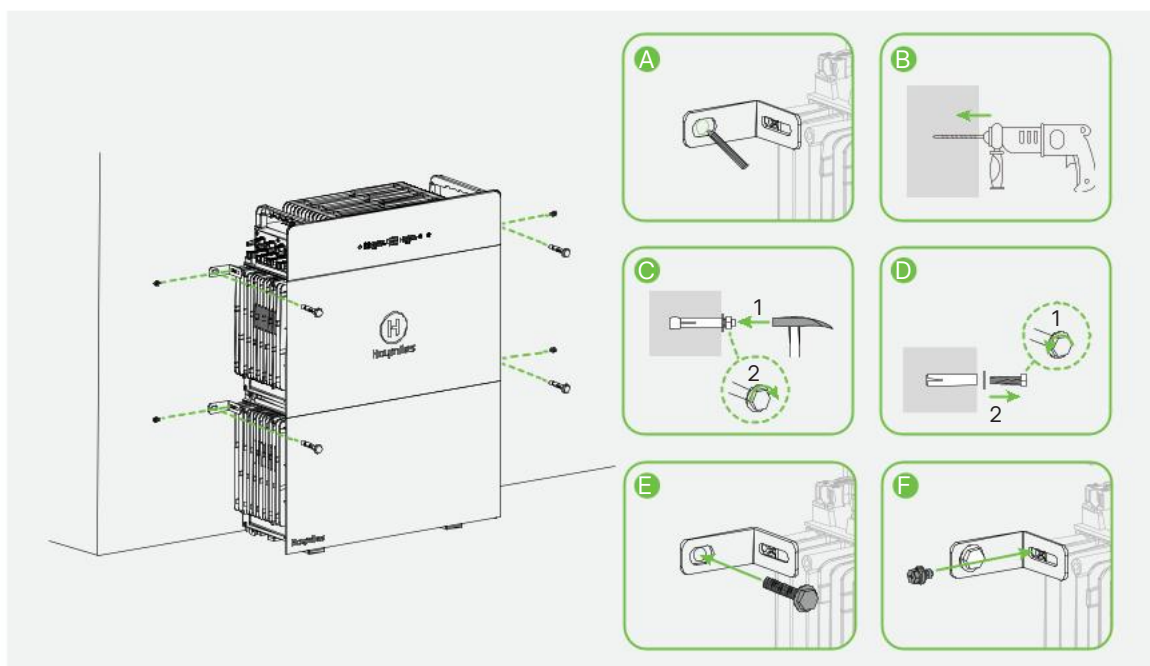

## 4 Elektrischer Anschluss

### 4.1 PV-Anschluss

#### Anschließen von vier PV-Modulen



Die DC-Verlängerungskabel sind nicht im Lieferumfang enthalten. Wenden Sie sich an den Händler oder senden Sie eine E-Mail an [sales@hoymiles.com](mailto:sales@hoymiles.com), um sie zu bestellen.

- Schritt 1** Schließen Sie die DC-Verlängerungskabel an die PV-Module an. Ein Klickgeräusch zeigt das richtige Einrasten an.
- Schritt 2** Schließen Sie die DC-Verlängerungskabel an die PV-Anschlüsse am HiBattery X an.
- A) Entfernen Sie die Abdeckung der PV-Anschlüsse.
- B) Verbinden Sie die MC4-Buchse mit dem MC4-Stecker. Ein Klickgeräusch zeigt das richtige Einrasten an.

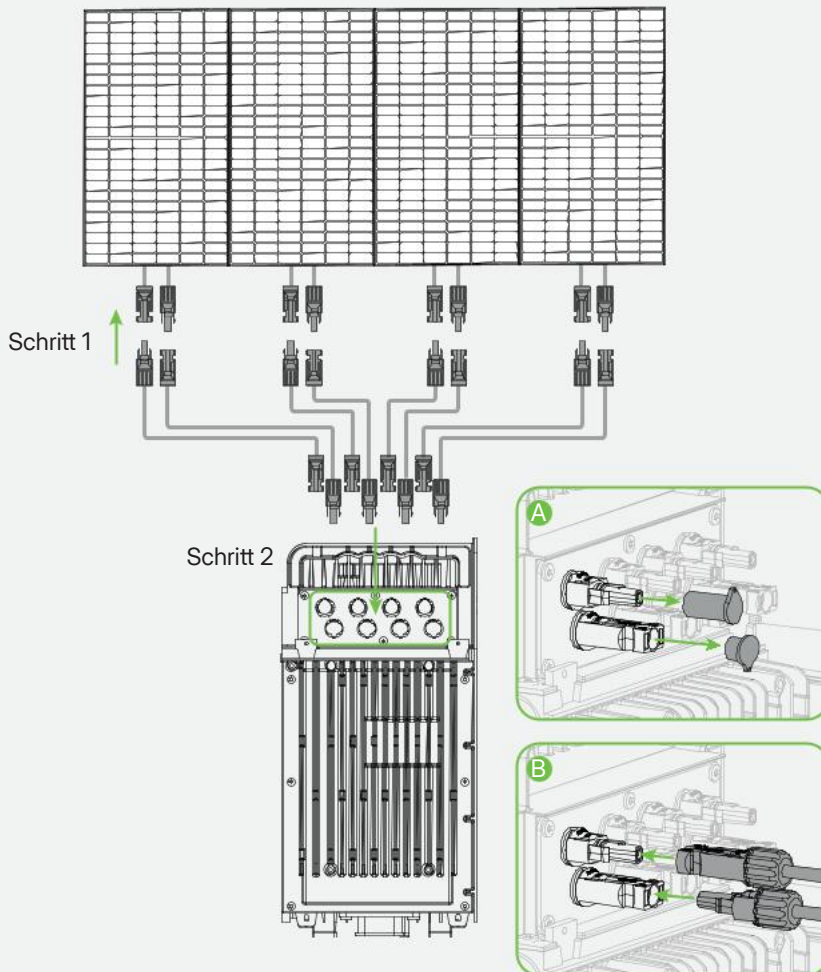

## Anschließen von acht PV-Modulen



Die PV-Y-Abzweigkabel sind nicht im Lieferumfang enthalten. Wenden Sie sich an den Händler oder senden Sie eine E-Mail an [sales@hoymiles.com](mailto:sales@hoymiles.com), um sie zu bestellen.

**Schritt 1** Schließen Sie die PV-Y-Abzweigkabel an die PV-Module an. Ein Klickgeräusch zeigt das richtige Einrasten an.

**Schritt 2** Schließen Sie die PV-Y-Abzweigkabel an die PV-Anschlüsse des HiBattery X an.

A) Entfernen Sie die Abdeckungen der PV-Anschlüsse.

B) Verbinden Sie die MC4-Buchse mit dem MC4-Stecker. Ein Klickgeräusch zeigt das richtige Einrasten an.

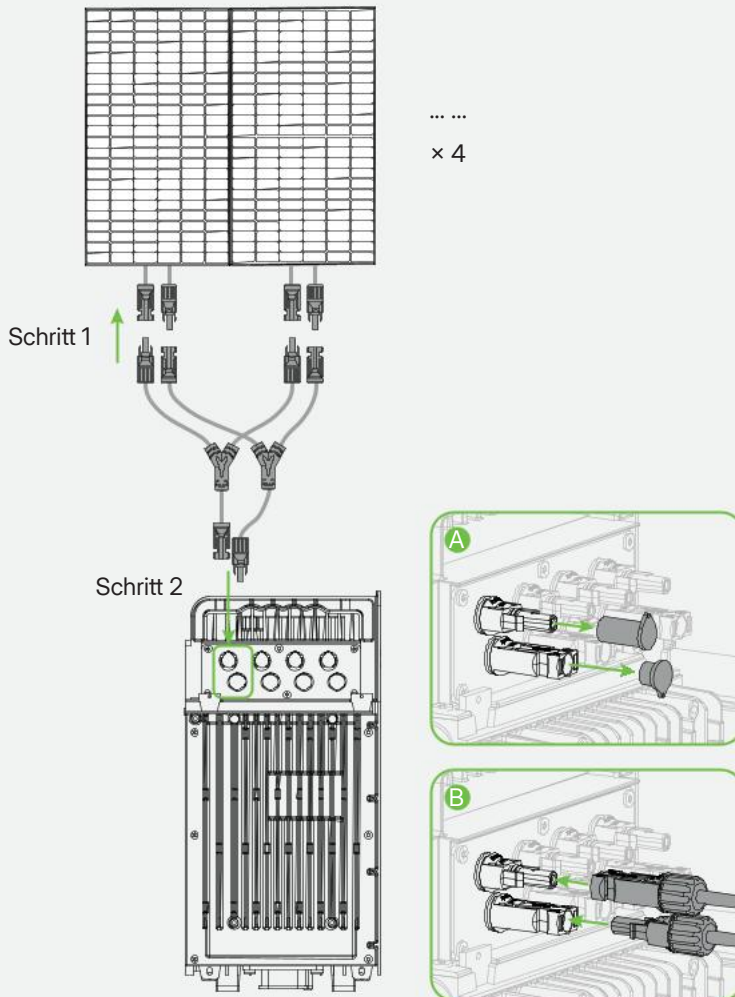

- Schließen Sie nicht zwei oder mehr PV-Module in Reihe an.
- Schließen Sie die DC-Stecker eines PV-Moduls nicht an verschiedene PV-Anschlüsse am HiBattery X an.

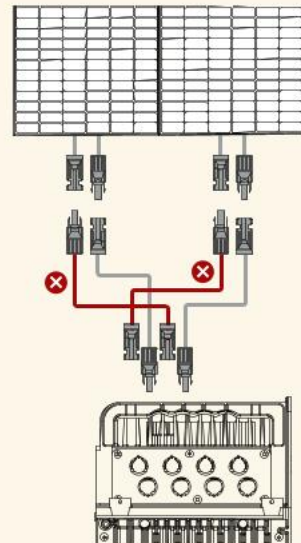
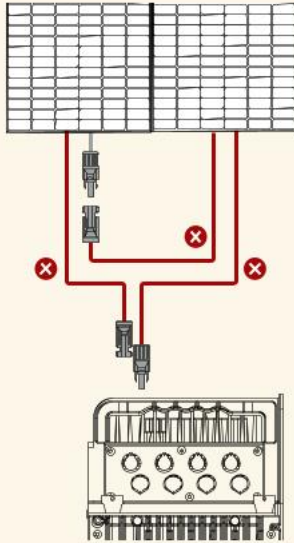

Trennen Sie die DC-Verbindungen mit dem Trennwerkzeug.

- Richten Sie die Kerben des Trennwerkzeugs an den entriegelten Laschen der Steckverbinder aus.
- Drücken Sie das Werkzeug fest zusammen, um Druck auf die Entriegelungslaschen auszuüben.
- Ziehen Sie die Steckverbinder vorsichtig auseinander, um sie zu trennen.

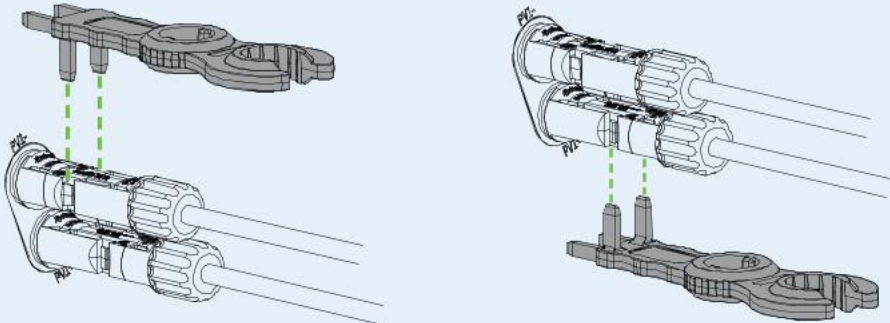

## 4.2 Netzunabhängiger Anschluss

Entfernen Sie die Anschlussabdeckung und stecken Sie den Stecker eines lokalen Verbrauchers oder eines Mikro-Wechselrichters in den netzunabhängigen Anschluss des HiBattery X. Achten Sie auf ein Klicken, durch das ein ordnungsgemäßes Einrasten angezeigt wird.

### Anschluss eines lokalen Verbrauchers

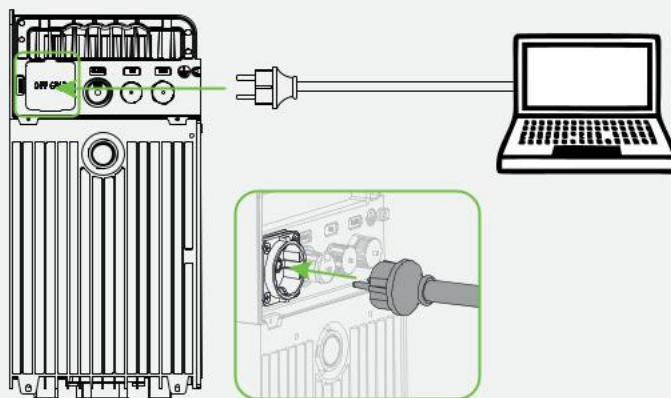

### Anschluss eines Mikro-Wechselrichters

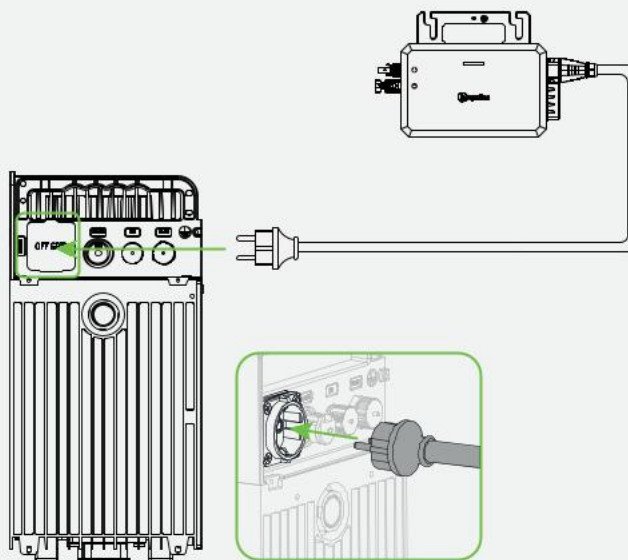

## 4.3 Netzgebundener Anschluss

### Steckdosenanschluss

**Schritt 1** Entfernen Sie die Anschlussabdeckung und stecken Sie ein Ende des MS-Plug-and-Play-Kabels in den netzgebundenen Anschluss des HiBattery X. Achten Sie auf ein Klicken, durch das ein ordnungsgemäßes Einrasten angezeigt wird.

**Schritt 2** Stecken Sie das andere Ende des MS Plug-and-Play-Kabels in die Buchse.

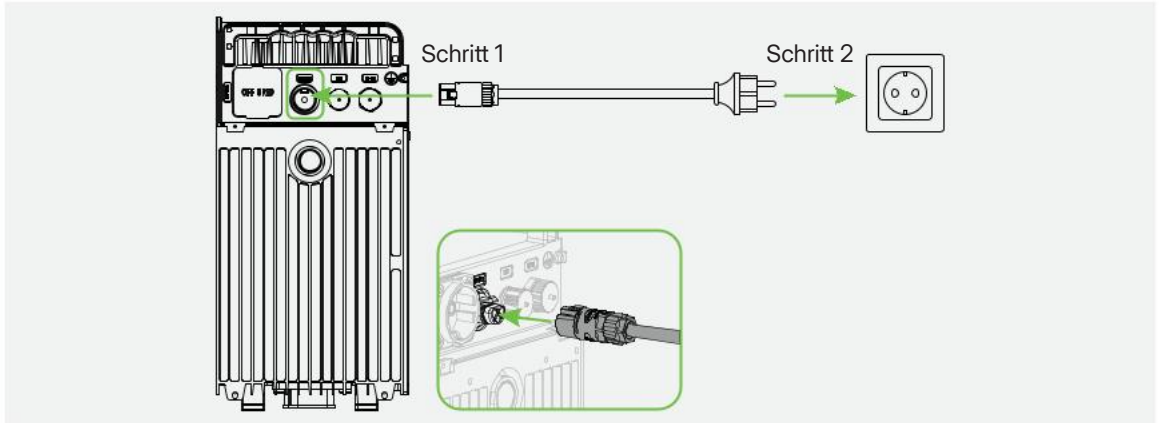

### Verteilerkastenanschluss



- Ziehen Sie die Isolierhandschuhe an, bevor Sie mit der Arbeit beginnen.
- Vergewissern Sie sich zuerst, dass der Leistungsschalter ausgeschaltet ist, und prüfen Sie mit dem Multimeter, dass keine Spannung an den Klemmen anliegt.
- Dieser Vorgang darf nur von einer Elektrofachkraft durchgeführt werden.

**Schritt 1** Bereiten Sie das AC-Kabel vor.

A) Schneiden Sie den Stecker des MS Plug-and-Play-Kabels ab.

B) Isolieren Sie den äußeren Mantel mit einem Kabelschneider ab, um die Leiter freizulegen.

C) Entfernen Sie dann mit einer Abisolierzange die Isolierung der Leiter.

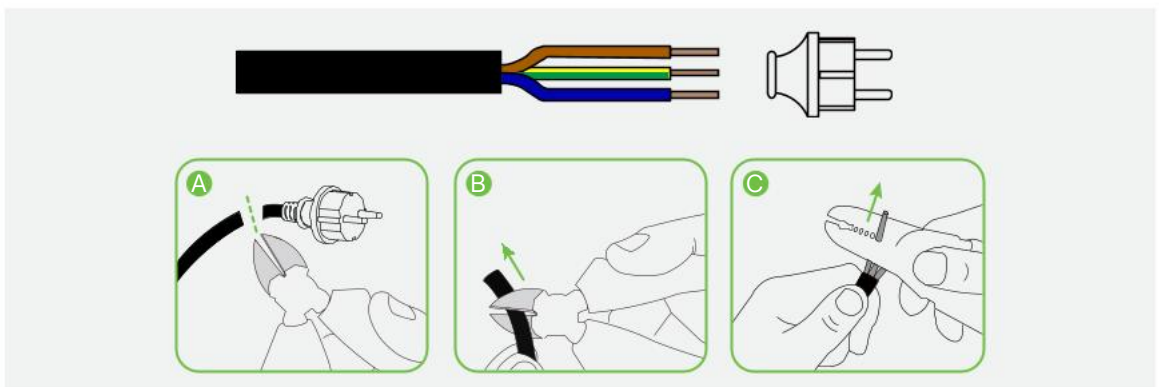

**Schritt 2** Entfernen Sie die Anschlussabdeckung und stecken Sie das Steckerende des MS-Plug-and-Play-Kabels in den netzgebundenen Anschluss des HiBattery X. Achten Sie auf ein Klicken, durch das ein ordnungsgemäßes Einrasten angezeigt wird.

**Schritt 3** Schließen Sie das andere abisolierte Ende des Kabels an den Verteilerkasten an.

### Einphasig

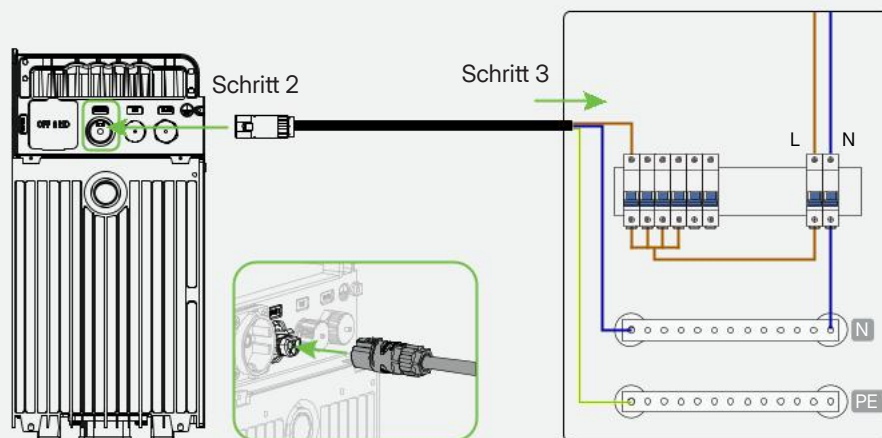

### Dreiphasig

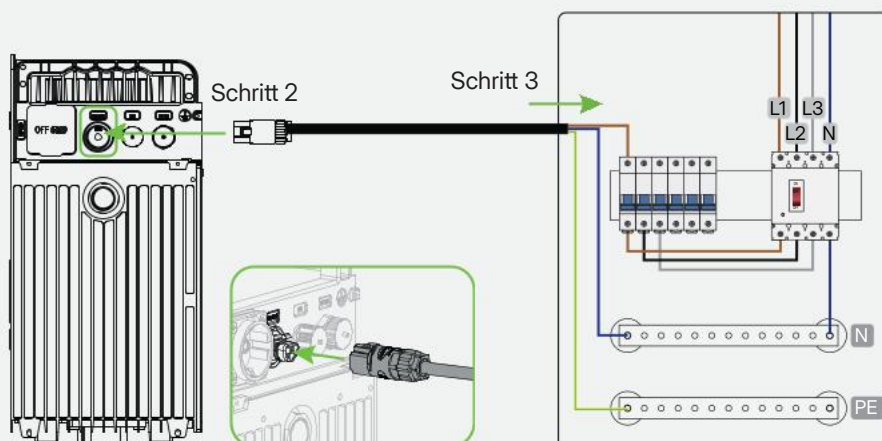

Sie können die netzgebundene Verbindung trennen:



HINWEIS

- A) Drücken Sie die Entriegelungslasche, um den Stecker zu entriegeln.
- B) Ziehen Sie das Kabel vorsichtig ab, um es zu trennen.

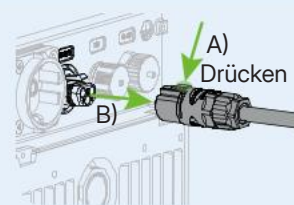

## 5 Verwendung des HiBattery X



Die hier gezeigten Screenshots dienen nur als Referenz. Die tatsächlichen Bildschirme können abweichen.

### 5.1 Download der App

Es bieten sich zwei Möglichkeiten zum Download der S-Miles Home-App:

- Scannen Sie den QR-Code, der sich auf der rechten Seite befindet.
- Suchen Sie im App Store (iOS) oder auf Google Play (Android) nach „S-Miles Home“.



### 5.2 Ein Konto erstellen

- A) Öffnen Sie die App und tippen Sie auf **Registrieren**.
- B) Geben Sie Ihre Daten ein und markieren Sie das erforderliche Kontrollkästchen. Tippen Sie dann auf **Registrieren**, um die Registrierung abzuschließen.

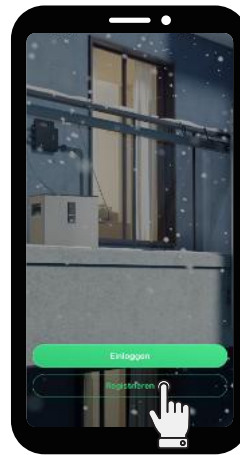

A)

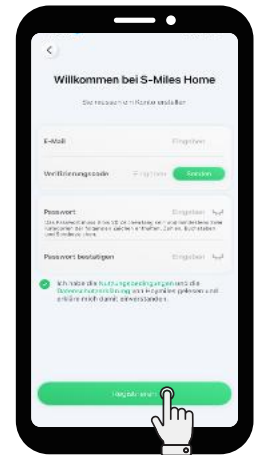

B)

### 5.3 Den HiBattery X einschalten

Halten Sie die Ein-/Ausschalttaste  mindestens 1,5 Sekunden lang gedrückt, und der Bildschirm leuchtet auf.



## 5.4 Den HiBattery X mit dem WLAN verbinden



Vergewissern Sie sich, dass Bluetooth eingeschaltet und das WLAN-Netzwerksignal stabil ist. Stellen Sie den HiBattery X nicht zu weit vom Router entfernt auf.

- Starten Sie die App und melden Sie sich mit Ihren Anmeldedaten an.
- Tippen Sie auf **Geräte** > **Gerät hinzufügen**.
- Tippen Sie auf den hinzuzufügenden HiBattery X und folgen Sie den Anweisungen, um Ihr Mobiltelefon mit dem HiBattery X zu koppeln.
- Wählen Sie den Namen Ihres Heim-WLAN aus oder geben Sie ihn ein, und geben Sie das Passwort ein. Tippen Sie dann auf **Weiter**, um den HiBattery X mit dem WLAN zu verbinden. Wenn die Verbindung erfolgreich war, tippen Sie auf **Weiter**.
- Geben Sie die erforderlichen Informationen und tippen Sie auf **OK**, um ein Heim-Energiesystem zu erstellen.
- Tippen Sie auf **Fertigstellen**.

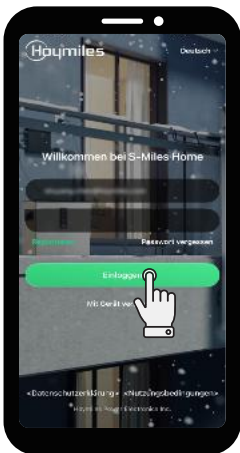

A)



B)



C)-1



C)-2



D)-1

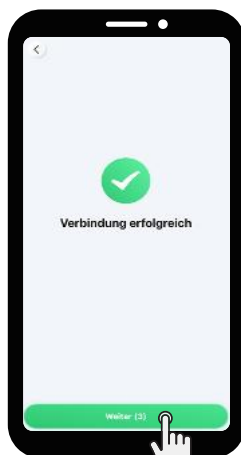

D)-2



E)



F)

## 5.5 Aktualisierung der Firmware

A) Tippen Sie auf **Geräte** > **HiBattery X** > **Geräteeinstellungen** .

B) Tippen Sie auf **Firmware-Aktualisierung**, um die Version zu überprüfen und die Firmware bei Bedarf zu aktualisieren.

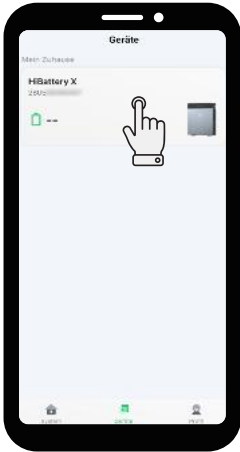

A)-1



A)-2

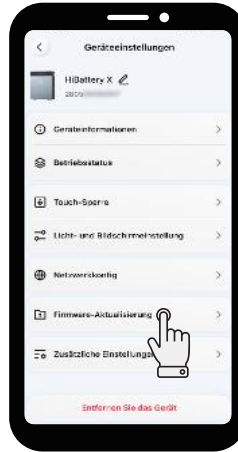

B)

## 5.6 Einstellung von Lastleistungskurve und Ausgangsleistung

### Einstellung der Lastleistungskurve



Die Einstellung der Lastleistungskurve bietet eine detailliertere Kontrolle über die Leistungsabgabe während des Tages. Wir empfehlen, Lastleistungskurven zu konfigurieren, um die Nutzung der von den PV-Modulen erzeugten Solarenergie zu maximieren. Sie können bis zu sieben Kurven konfigurieren, aber es kann nur eine Kurve pro Tag angewendet werden.

A) Tippen Sie auf **System** > **Einstellungen** .

B) Tippen Sie auf **Hauslasteinstellung** > **Lastleistungskurve**.

C) Tippen Sie auf .

D) Wählen Sie den Tag, für den Sie die Lastleistungskurve einrichten möchten. Unterteilen Sie den Tag in unterschiedliche Zeitspannen und geben Sie den Lastleistungswert für jede Zeitspanne ein. Tippen Sie dann auf **OK**, um Ihre Einstellung zu speichern.



A)



B)-1



B)-2

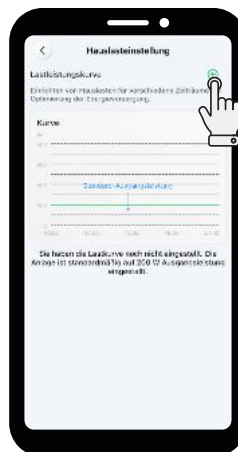



C)



D)

## Einstellung der Ausgangsleistung

- A) Tippen Sie auf **System**  > **Einstellungen** .
- B) Tippen Sie auf **Einstellung der Ausgangsleistung**.
- C) Ziehen Sie den Schieberegler, um die gewünschte Ausgangsleistung einzustellen und tippen Sie auf **OK**, um Ihre Einstellung zu speichern.



A)



B)



C)

## 5.7 Intelligente Geräte hinzufügen



HINWEIS

Die intelligenten Geräte müssen für dasselbe WLAN-Netzwerk konfiguriert sein wie der HiBattery X.

### Hoymiles-Zähler hinzufügen

- A) Tippen Sie auf **System**  > **+** > **Intelligentes Gerät verbinden** > **Hoymiles-Geräte**.
- B) Drücken Sie die Taste auf dem Zähler für 3 Sekunden, bis seine Netzwerkanzeige blau blinkt.
- C) Tippen Sie auf den Zähler und tippen Sie auf **Koppeln**. Die Netzwerkanzeige blinkt in Intervallen von 0,5 Sekunden blau.
- D) Drücken Sie die Taste innerhalb von 30 Sekunden. Die Netzwerkanzeige leuchtet bei Bestehen einer Bluetooth-Verbindung dauerhaft blau.
- E) Geben Sie den WLAN-Namen ein oder wählen Sie ihn aus, und geben Sie das Passwort ein. Tippen Sie dann auf **Weiter**.



A)-1



A)-2

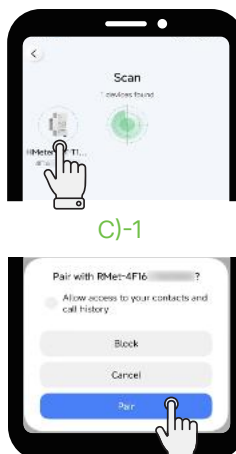

C)-1

C)-2



E

- F) Wenn die Verbindung erfolgreich hergestellt wurde, leuchtet die Netzwerkanzeige dauerhaft grün.  
Tippen Sie auf **Weiter**.
- G) Tippen Sie auf den HiBattery X.
- H) Tippen Sie auf den Zähler.
- I) Geben Sie den Namen für den Zähler ein und tippen Sie auf **Bestätigen**.
- J) Tippen Sie auf **Abschließen**, um das Hinzufügen von Geräten abzuschließen. Oder tippen Sie auf **Weitere Geräte hinzufügen**, um weitere Geräte hinzuzufügen.

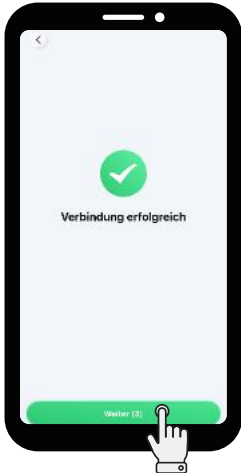

F)



G)



H)



I)

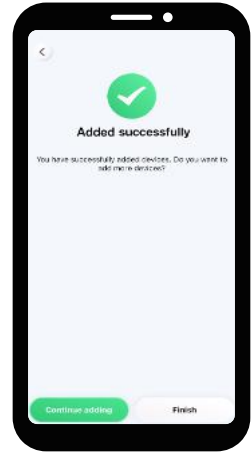

J)

## Drittanbieter-Geräte hinzufügen



HINWEIS

Ein System kann bis zu fünf Shelly-Geräte hinzufügen, und es kann nur ein intelligenter Stromzähler hinzugefügt werden, der standardmäßig auf der Netzseite hinzugefügt wird.

- A) Tippen Sie auf **System** > + > **Intelligentes Gerät verbinden** > **Drittanbieter-Geräte**.
- B) Tippen Sie auf den HiBattery X.
- C) Tippen Sie auf das intelligente Gerät.
- D) Wenn alle intelligenten Geräte hinzugefügt sind, tippen Sie auf **Abschließen**.



A)-1



A)-2



B)



C)

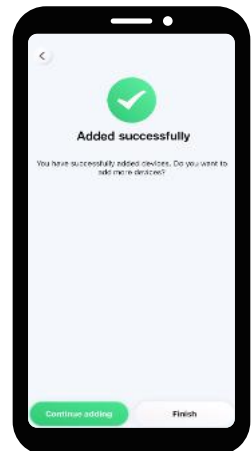

D)

## 5.8 Einstellung des TOU-Modus

A) Tippen Sie auf **System**  > **Einstellungen** .

B) Tippen Sie auf **Betriebsmodus**.

C) Wählen Sie den TOU-Modus.

D) Wählen Sie einen Einstellungsmodus und folgen Sie den Anweisungen, um Ihren Plan einzustellen.



A)



B)



C)

## 5.9 Die Leistung des HiBattery X und des Energiesystems prüfen

• Die Leistung des HiBattery X prüfen

Tippen Sie auf **Geräte**  > **HiBattery X**.

• Überprüfung der Leistung des Energiesystems

Tippen Sie auf **System** .

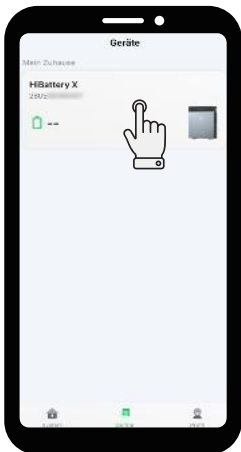

## 6 Lagerung und Wartung

Die folgenden Anforderungen sollten erfüllt sein, wenn der HiBattery X nicht direkt in Betrieb genommen wird:

- Lagern Sie den HiBattery X auf eine flache Oberfläche.
- Reinigen Sie den HiBattery X und seine Komponenten mit einem mit sauberem Wasser angefeuchteten Tuch oder einer weichen Bürste.
- Die optimale Lebensdauer des Akkus wird durch regelmäßiges Aufladen erreicht. Laden Sie den Akku stets alle paar Monate auf, selbst wenn er nicht verwendet wird.
- Überprüfen Sie das Akkugehäuse und die Steckverbinder regelmäßig auf Schäden oder Korrosion, um den fehlerfreien Betrieb zu gewährleisten.
- Wenn Sie die Batterie über einen längeren Zeitraum einlagern, laden Sie den HiBattery X vor der Lagerung bei Raumtemperatur auf 40 % bis 50 % auf.

## 7 Technische Daten

### Technische Daten HB-4020-X

Modell	HB-4020-X	HB-4020-XM
<b>DC-Anschluss</b>		
Anzahl der Eingänge		4
Anzahl MPP-Tracker		4
Maximale Anzahl von PV Modulen		8
Max. Eingangsleistung (W)		1000 × 4
Maximale Eingangsspannung (V)		60
Maximaler Eingangsstrom (A)		32 × 4
Maximaler Kurzschlussstrom (A)		40 × 4
Min./Max. Anlaufspannung (V)		18/60
MPPT-Spannungsbereich (V)		16 bis 60
<b>Netzgebundener AC-Anschluss</b>		
Nennausgangsleistung (W)	800	2500
Nennausgangsstrom (A)	3,48	10,87
Maximale Ausgangsleistung (W)		2500
Maximaler Ausgangsstrom (A)		10,87
Max. Eingangsleistung (W)		2500
Maximaler Eingangsstrom (A)		10,87
Nennspannung/-sbereich (V)		230/180 bis 270
Nennfrequenz/-bereich (Hz)		50/45 bis 55
Einstellbarer Leistungsfaktor (bei Nennleistung)	> 0,99 Standard; 0,8 voreilend ... 0,8 nacheilend	
Gesamte harmonische Verzerrung (bei Nennleistung)	< 3 %	

### Netzunabhängiger AC-Anschluss

Maximale Ausgangsleistung (W)	2500
Nennspannung (V)	230
Nennfrequenz (Hz)	50
Maximaler Ausgangsstrom (A)	10,87
Max. Eingangsleistung (W)	2500
Maximaler Eingangsstrom (A)	10,87
Leistungsfaktor	> 0,99 Standard; 0,8 voreilend ... 0,8 nacheilend

### Batterie

Batterietyp	LFP
Lebenszyklus	≥ 8000 bei 70 % Gesundheit
Nennkapazität (Ah)	314
Nennenergie (Wh)	4020
Nennspannung (V)	12,8
Spannungsbereich (V)	11,2 bis 14,6
Maximale Lade/Entladeleistung (W)	2000
Nenn-Lade/-Entladeleistung (W)	2000
DC/DC-Spannung (V)	48

### Allgemein

Abmessungen (B × H × T [mm])	520 × 384 × 199
Gewicht (kg)	42
Betriebstemperatur (°C)*	-20 bis 55
Lagertemperatur (°C)	-30 bis 60
Luftfeuchtigkeit	5 % bis 100 %
Höhe (m)	4000
Geräuschpegel (dB)	< 20
Kühlung	Natürliche Konvektion
Gewährleistung	10 Jahre
Eindringenschutz	IP66
Wechselrichtertopologie	Isoliert

### Anzeigen

Bildschirm	LED
Kommunikation	Bluetooth, 2,4 GHz WLAN
Überwachung	S-Miles Home

\* Unterhalb von 0 °C wird die Heizfolie automatisch aktiviert, um das Gerät in den Ladetemperaturbereich zu bringen.

## Technische Daten HB-4020-S

Modell	HB-4020-S
<b>Batterie</b>	
Batterietyp	LFP
Lebenszyklus	≥ 8000 bei 70 % Gesundheit
Nennkapazität (Ah)	314
Nennenergie (Wh)	4020
Nennspannung (V)	12,8
Spannungsbereich (V)	11,2 bis 14,6
Nenn-Lade/-Entladeleistung (W)	2000
Maximale Lade/Entladeleistung (W)	2000
<b>Allgemein</b>	
Abmessungen (B × H × T [mm])	520 × 275 × 199
Gewicht (kg)	35
Betriebstemperatur (°C)*	-20 bis 55
Luftfeuchtigkeit	5 % bis 100 %
Höhe (m)	4000
Kühlung	Natürliche Konvektion
Gewährleistung	10 Jahre
Eindringenschutz	IP66

\* Unterhalb von 0 °C wird die Heizfolie automatisch aktiviert, um das Gerät in den Ladetemperaturbereich zu bringen.

## 8 Sicherheitshinweise

### CE-Konformitätserklärung



Hoymiles Micro Storage (Modell: HB-4020-X) ist ein Produkt der Klasse B. In einer häuslichen Umgebung kann dieses Produkt Funkstörungen verursachen. In diesem Fall muss der Benutzer möglicherweise geeignete Maßnahmen ergreifen. BETRIEBSFREQUENZ (maximale Sendeleistung): 2,4 bis 2,48 GHz, ERP ≤ 20 dBm.



### EU-Konformitätserklärung

Hoymiles Micro Storage (Modell: HB-4020-X) entspricht den grundlegenden Anforderungen und anderen einschlägigen Bestimmungen der Richtlinien 2014/53/EU, 2011/65/EU, (EU) 2015/863 und (EU) 2023/1542.

Den Originalwortlaut der EU-Konformitätserklärung finden Sie unter <https://www.hoymiles.com/downloads.html>.

### GEFAHR

- PV-Module erzeugen DC-Elektrizität, wenn sie Licht ausgesetzt sind; es besteht Stromschlaggefahr. Seien Sie sich dessen bewusst.
- Wenn die angegebene Ausgangsleistung überschritten wird, besteht bei Überlast Brand- und/oder Verletzungsgefahr. Überschreiten Sie nicht die Ausgangsleistung des HiBattery X.
- Verwenden Sie niemals einen beschädigten oder veränderten HiBattery X oder Zubehör, weil dies zu nicht vorhersehbarem Verhalten führen kann und das Risiko von Brand, Explosion oder Verletzungen besteht.
- Nehmen Sie den HiBattery X niemals in Betrieb, wenn ein Kabel, Stecker oder Ausgangskabel beschädigt ist.
- Halten Sie den HiBattery X von Feuer und/oder hohen Temperaturen fern.
- Werfen Sie Akkus oder Batterien niemals ins Feuer. Akkus oder Batterien können im Feuer explodieren.

**⚠️ WARNUNG**





- Verwenden Sie ausschließlich das von Hoymiles empfohlene und/oder verkaufte Zubehör, damit Brand, Stromschlag und/oder Verletzungen vermieden werden.
- Versuchen Sie nicht, die HiBattery X zu zerlegen. Wenden Sie sich bezüglich Instandhaltung oder Reparaturen an qualifiziertes Personal, um das Risiko von Feuer oder Stromschlag zu vermeiden.
- Trennen Sie das Gerät vor dem Beginn von Servicearbeiten von der Stromversorgung, um die Stromschlaggefahr zu reduzieren.
- Öffnen oder beschädigen Sie Akkus oder Batterien nicht, weil austretende Elektrolyte toxisch sein können und gefährlich für Haut und Augen sind.
- Setzen Sie dieses Produkt weder starker statischer Elektrizität noch Magnetfeldern aus.
- Trennen Sie das gesamte System während der Installation von der Stromquelle.
- Stecken Sie Finger oder Hände niemals in den HiBattery X.
- Vermeiden Sie Missbrauch, Herabfallen oder die Einwirkung von starken Kräften, damit der HiBattery X nicht beschädigt wird.
- Schirmen Sie den HiBattery X vor direktem Sonnenlicht ab, um schnelle Temperaturanstiege zu vermeiden.
- Halten Sie den HiBattery X von entzündlichen, explosiven Gasen und Rauch fern.
- Der HiBattery X mit dem Schutzniveau IP66 darf nicht in Flüssigkeiten getaucht werden. Sollte der HiBattery X in Wasser fallen, stellen Sie diesen auf einer sicheren und offenen Fläche auf, damit er vollständig trocknen kann. Verwenden Sie das getrocknete Produkt nicht wieder.
- Wenn das Gerät eine Spannung, einen Strom oder eine Temperatur feststellt, die den Schutzwert der Batteriezellen überschreitet, geht das Gerät in einen Sperrzustand des Batterieverwaltungssystems über. Dann kann das Gerät nicht direkt zurückgesetzt werden. Wenn das BMS gesperrt ist, wenden Sie sich an das technische Support-Team von Hoymiles, um es zu analysieren und zu entsperren.

**⚠️ ACHTUNG**

- Der HiBattery X ist ein Produkt der Klasse 1 und muss aus Sicherheitsgründen geerdet werden. Das MS Plug-and-Play-Kabel ist jedoch mit einem Schutzleiter ausgestattet, so dass Sie dieses Kabel ohne weitere Maßnahmen für die Erdung verwenden können.
- Überprüfen Sie den HiBattery X vor der Inbetriebnahme auf Anzeichen von Schäden, beispielsweise Risse, Leckagen, Hitze oder Kabelschaden. Wenn Anomalien erkannt werden, stellen Sie die Nutzung sofort ein. Wenden Sie sich dann an unser technisches Support-Team.
- Die Wartung des Akkus muss einer kompetenten Elektrofachkraft überlassen (oder von dieser überwacht) werden, die mit Akkus und den entsprechenden Sicherheitsmaßnahmen vertraut ist.
- Ersetzen Sie Akkus immer durch Akkus des Originaltyps und in entsprechender Anzahl. Beachten Sie diese Hinweise:
  - Entfernen Sie Uhren, Ringe und andere metallische Objekte.
  - Verwenden Sie Werkzeuge mit isolierten Griffen.
  - Tragen Sie Gummihandschuhe und -stiefel.
  - Halten Sie Werkzeuge und Metallteile von Akkus oder Batterien fern.
  - Trennen Sie die Ladequelle vor der Verbindung oder dem Trennen von Akkuanschlüssen.
- Stellen Sie sicher, dass die Batterie nicht zufällig geerdet ist. Trennen Sie die Erdung gegebenenfalls. Ein geerdeter Akku birgt Elektroschlaggefahr. Entfernen Sie jegliche Erdung während Installation und Wartung, um Risiken zu reduzieren. Diese Regel gilt sowohl für Geräte als auch für Fernbatterieversorgungen ohne geerdeten Stromkreis.
- Stellen Sie sicher, dass Akkuanschlüsse und Steckverbinder für die Wartung mit den richtigen Werkzeugen zugänglich sind.
- Bewahren Sie Akkus mit Flüssigelektrolyten so auf, dass die Zellenkappen für Tests und die Anpassung der Elektrolytniveaus zugänglich sind.
- Um das Verletzungsrisiko zu minimieren, sollten Sie den HiBattery X bei der Verwendung in der Nähe von Kindern genau beaufsichtigen. Außerhalb der Reichweite von Kindern und Haustieren aufstellen.
- Stellen Sie sich nicht auf den HiBattery X.
- Der HiBattery X darf nicht mit dem normalen Hausmüll entsorgt werden. Entsorgen Sie ihn in einer zugelassenen Aufbereitungs- bzw. Entsorgungsanlage.
- Es wird empfohlen, einen Fehlerstromschutzschalter (RCD) oder ein Differenzstrom-Überwachungsgerät (RCM) Typ A an der Einspeiseseite dieses Produkts zu verwenden.

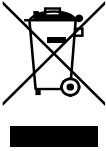
## 9 Sicherheitssymbole

Das Produktetikett enthält die folgenden Symbole, deren Bedeutung nachstehend beschrieben wird:

Symbol	Erklärung
	<p><b>Entsorgung</b></p> <p>Elektrische Geräte, die das Ende ihrer Nutzungsdauer erreichen, müssen unter Beachtung der Richtlinie 2002/96/EC über Elektro- und Elektronik-Altgeräte zu Abfallentsorgung und Umweltschutz getrennt gesammelt und einer zugelassenen Recyclingstelle zugeführt werden. Geben Sie Geräte, die Sie nicht länger benötigen, bei einem autorisierten Händler oder einer zugelassenen Sammel- und Recyclingstelle ab.</p>
	<p><b>Achtung</b></p> <p>Gefahr eines Stromschlags. Warten Sie mindestens 5 Minuten, nachdem der HiBattery X von allen externen Stromversorgungen getrennt wurde, bevor Sie mit der Wartung beginnen.</p>
	<p><b>Hochspannung</b></p> <p>HiBattery X können Hochspannungen führen, die Lebensgefahr bergen.</p>
	<p><b>Heiße Oberfläche</b></p> <p>Der HiBattery X kann während des Betriebs heiß werden. Berühren Sie keine Metalloberflächen.</p>
	<p><b>Lesen Sie zuerst das Handbuch</b></p> <p>Lesen Sie dieses Handbuch sorgfältig, bevor Sie eine Installation, einen Betrieb oder eine Wartung durchführen.</p>

# 1 Liste d'emballage



- Contactez sans délai votre fournisseur ou distributeur si vous constatez des pièces endommagées ou manquantes.
- Dans ces instructions, HiBattery 4020 X est abrégé en « HiBattery X ».

## Liste d'emballage HB-4020-X



1 HiBattery 4020 X



1 câble plug-and-play MS



1 outil de démontage



1 manuel d'utilisation

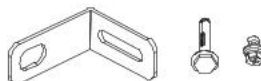

2 supports ; 2 vis à expansion M6 ; 2 vis M5

## Liste d'emballage HB-4020-S



1 batterie



1 manuel d'utilisation



2 poignées

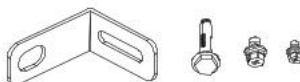

2 supports ; 2 vis à expansion M6 ; 2 vis M5 ; 4 vis M4

## 2 Vue d'ensemble

### 2.1 Vue d'ensemble du produit

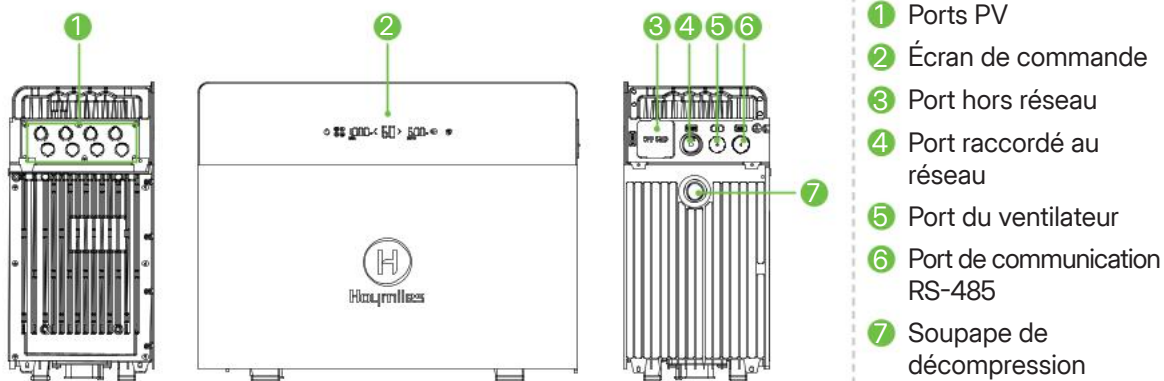



### 2.2 Présentation des boutons



Pour éviter d'appuyer accidentellement sur les boutons de l'écran de commande, vous pouvez verrouiller l'écran dans l'application. Si vous devez éteindre l'appareil lorsque l'écran est verrouillé, appuyez une fois sur le bouton d'alimentation, puis maintenez-le enfoncé pendant 3 secondes.











Bouton	Action	Fonction	Affichage
	Maintenir enfoncé pendant au moins 1,5 s	Mise sous tension	L'écran s'allume.
	Maintenir enfoncé pendant au moins 1,5 s	Mise hors tension	L'écran s'éteint.
	Appuyer une fois (0,1 à 1 s)	Activer le couplage Bluetooth	Le voyant du bouton clignote en attente du couplage, puis reste allumé en continu une fois connecté.
	Maintenir enfoncé pendant 10 s	Rétablir les paramètres réseau	clignote cinq fois.
	Appuyer une fois (0,1 à 1 s)	Redémarrer le Bluetooth	clignote deux fois.

	Maintenir enfoncé pendant au moins 2 s	Activer le mode hors réseau	 s'allume.
	Maintenir enfoncé pendant au moins 2 s	Désactiver le mode hors réseau	 s'éteint.

## 2.3 Présentation des voyants



État du voyant	Indication
 reste éteint.	Non connecté au routeur
 clignote.	Connecté au routeur, mais pas au serveur
 reste allumé.	Connecté au routeur et au serveur
 reste allumé ou clignote.	Alarme active
 reste allumé.	Chauffage de la batterie activé
 reste éteint.	Mode hors réseau désactivé
 reste allumé.	Mode hors réseau activé
 s'allume.	Batterie en cours de charge
 s'allume.	Décharge de la batterie

## 3 Installation

### 3.1 Préparation



AVERTISSEMENT

- Toutes les installations doivent respecter les normes électriques locales et le code national en matière d'électricité.
- Protégez le HiBattery X de la lumière directe du soleil et de la pluie.

**Étape 1** Déterminez la capacité de stockage dont vous avez besoin.

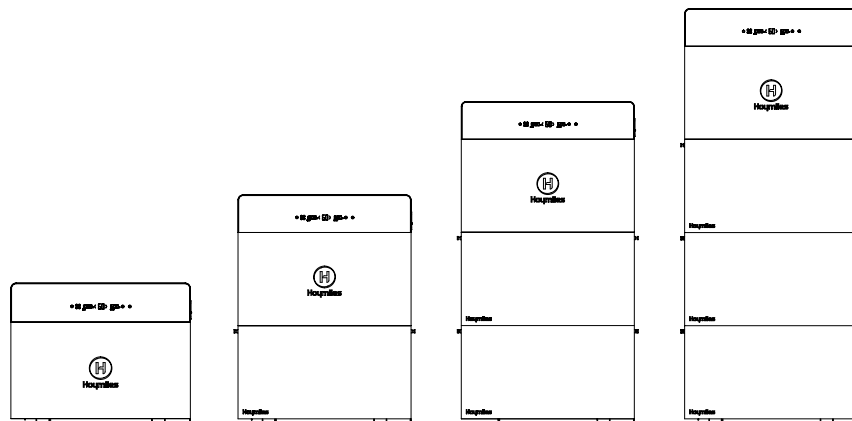

Modèle	HB-4020-X HB-4020-XM	HB-4020-X-1 HB-4020-XM-1	HB-4020-X-2 HB-4020-XM-2	HB-4020-X-3 HB-4020-XM-3
Bloc-batterie d'extension	0	1	2	3
Énergie (Wh)	4 020	8 040	12 060	16 080
Puissance de charge maximale (W)	2 000	4 000	6 000	6 500
Puissance de décharge maximale (W)	2 000	2 500	2 500	2 500

**Étape 2** Sélectionnez un emplacement d'installation approprié.

- L'emplacement d'installation doit permettre le raccordement électrique, l'utilisation et la maintenance.
- La surface d'installation doit être adaptée au poids, aux dimensions et à la longueur des câbles du HiBattery X et des batteries.
- L'emplacement d'installation doit offrir un dégagement suffisant autour du HiBattery X. Les dégagements peuvent varier selon l'installation ; à titre indicatif, nous recommandons de maintenir un espace libre d'au moins 3,5 mm par rapport à la paroi adjacente la plus proche, en haut, en bas, à gauche et à droite.

**Étape 3** Préparez les outils d'installation.

Maillet en caoutchouc	Marqueur	Tournevis électrique (M4, M5, M6)
Perceuse à percussion ( $\varnothing 8$ )	Clé à molette	Gants isolants
Multimètre	Pince coupe-câble	Pince à dénuder

## 3.2 Procédure d'installation



- La batterie est lourde. Utilisez les poignées de levage et faites appel à au moins deux personnes pour éviter toute blessure.
- Superposez la HiBattery 4020 X et la HiBattery 4020 Stack uniquement lorsqu'elles ne sont pas raccordées et que le système est complètement hors tension.

Ici, le modèle HB-4020-X-1 est pris comme exemple.

**Étape 1** Installez les poignées sur la batterie incluse dans l'emballage, puis soulevez la batterie pour la placer contre le mur à l'emplacement d'installation.

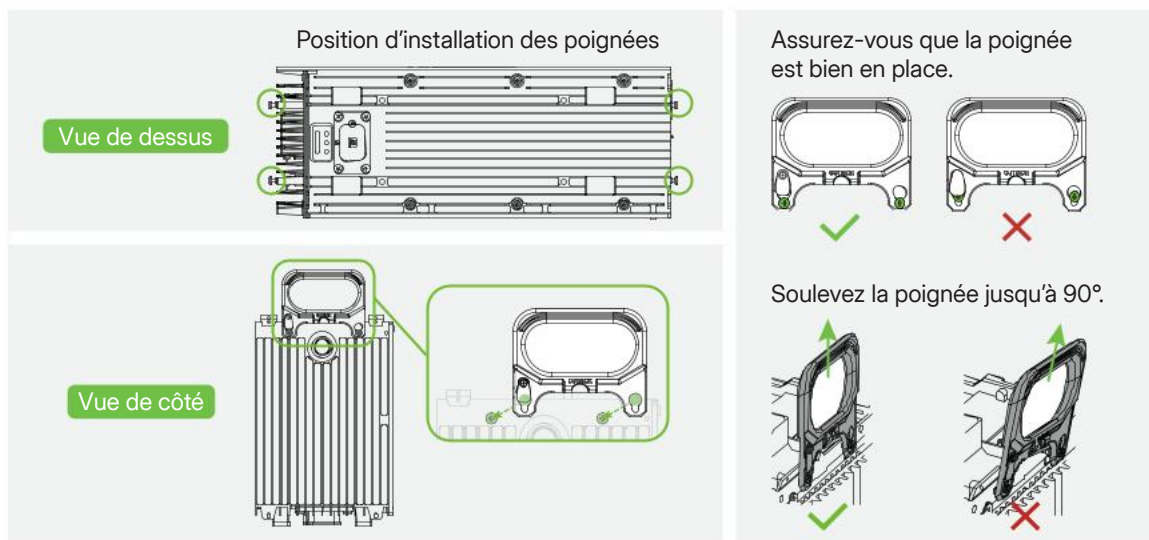

**Étape 2** Retirez les quatre patins en caoutchouc situés sous le HiBattery X.

**Étape 3** Retirez les caches des connecteurs du HiBattery X et de la batterie.

**Étape 4** Alignez et empilez le HiBattery X et la batterie.

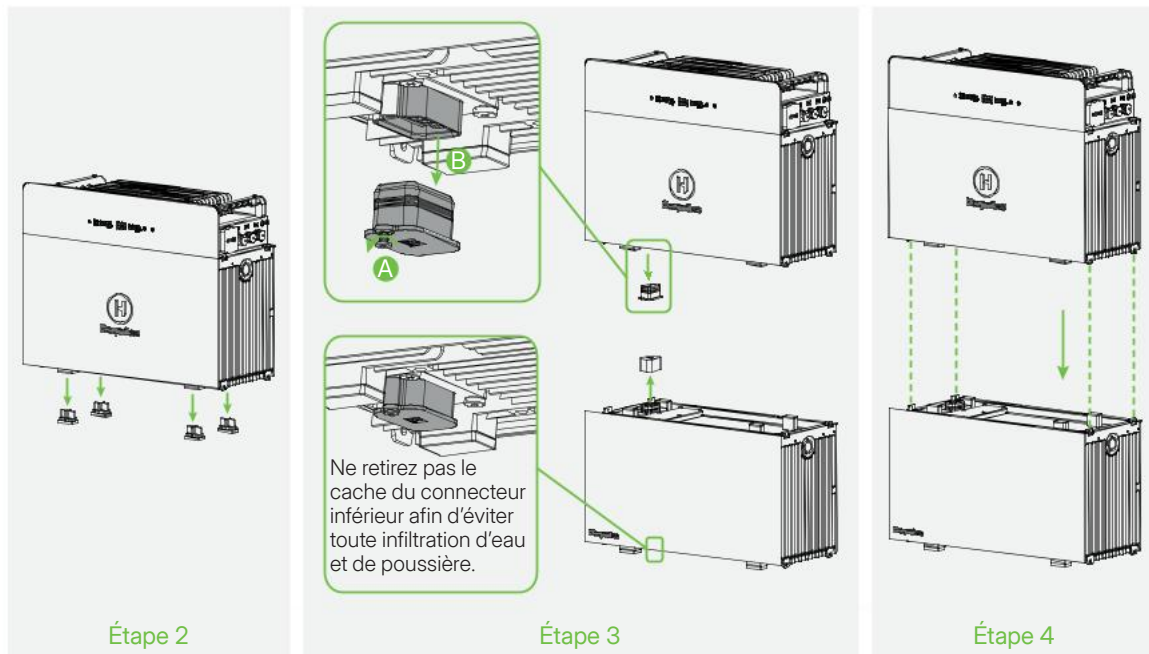

**Étape 4** Utilisez des vis M4 pour fixer le HiBattery X et la batterie des deux côtés.

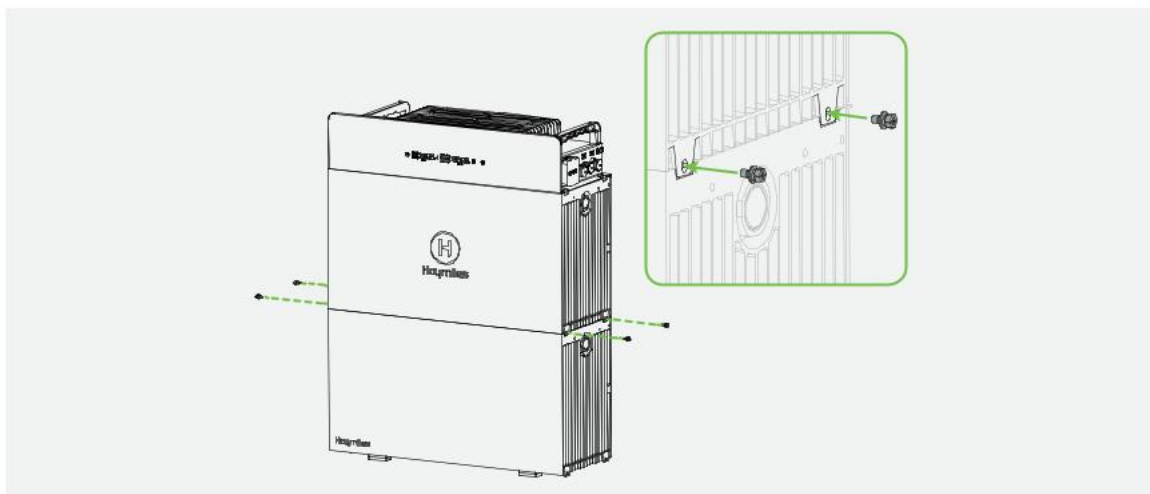

**Étape 5** Utilisez les supports pour fixer le HiBattery X et la batterie au mur.

- Alignez et marquez les trous sur le mur.
- Percez aux emplacements marqués. (Profondeur  $\geq 50$  mm).
- Enfoncez les vis d'expansion dans les trous à l'aide d'un marteau, puis serrez-les.
- Dévissez les vis en laissant les manchons en place.
- Insérez les vis à expansion M6 dans les manchons à travers les supports, puis serrez-les.
- Insérez les vis M5 à travers les supports dans les trous de montage des appareils, puis serrez-les.

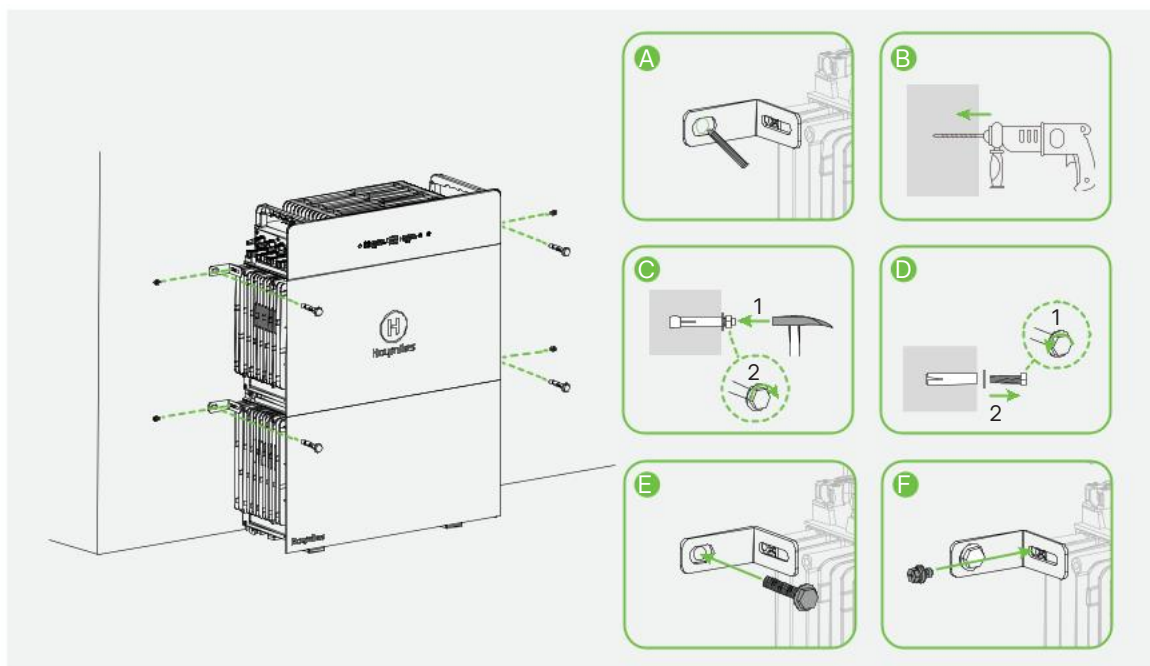

## 4 Raccordements électriques

### 4.1 Connexion des panneaux photovoltaïques

#### Raccordement de quatre modules photovoltaïques



Les rallonges CC ne sont pas incluses dans l'emballage. Vous pouvez contacter le distributeur ou envoyer un e-mail à l'adresse [sales@hoymiles.com](mailto:sales@hoymiles.com) pour en commander.

**Étape 1** Raccordez les rallonges CC aux modules photovoltaïques. Un clic indiquera qu'elles sont bien enclenchées.

**Étape 2** Raccordez les rallonges CC aux ports PV du HiBattery X.

A) Retirez les caches des ports PV.

B) Connectez le connecteur MC4 femelle au connecteur MC4 mâle. Un clic indiquera qu'elles sont bien enclenchées.

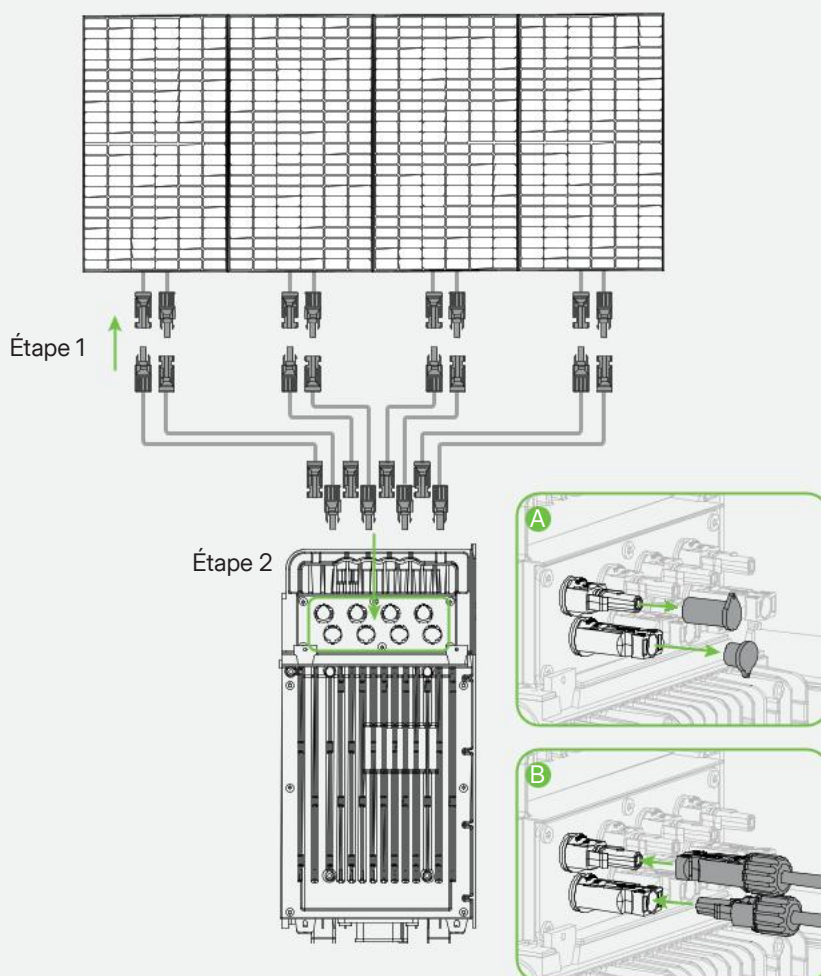

## Raccordement de huit modules photovoltaïques



Les câbles de dérivation PV en Y ne sont pas inclus dans l'emballage. Vous pouvez contacter le distributeur ou envoyer un e-mail à l'adresse [sales@hoymiles.com](mailto:sales@hoymiles.com) pour en commander.

**Étape 1** Raccordez les câbles de dérivation PV en Y aux modules photovoltaïques.  
Un clic indiquera qu'elles sont bien enclenchées.

**Étape 2** Raccordez les câbles de dérivation PV en Y aux ports PV du HiBattery X.

A) Retirez les caches des ports PV.

B) Connectez le connecteur MC4 femelle au connecteur MC4 mâle. Un clic indiquera qu'elles sont bien enclenchées.

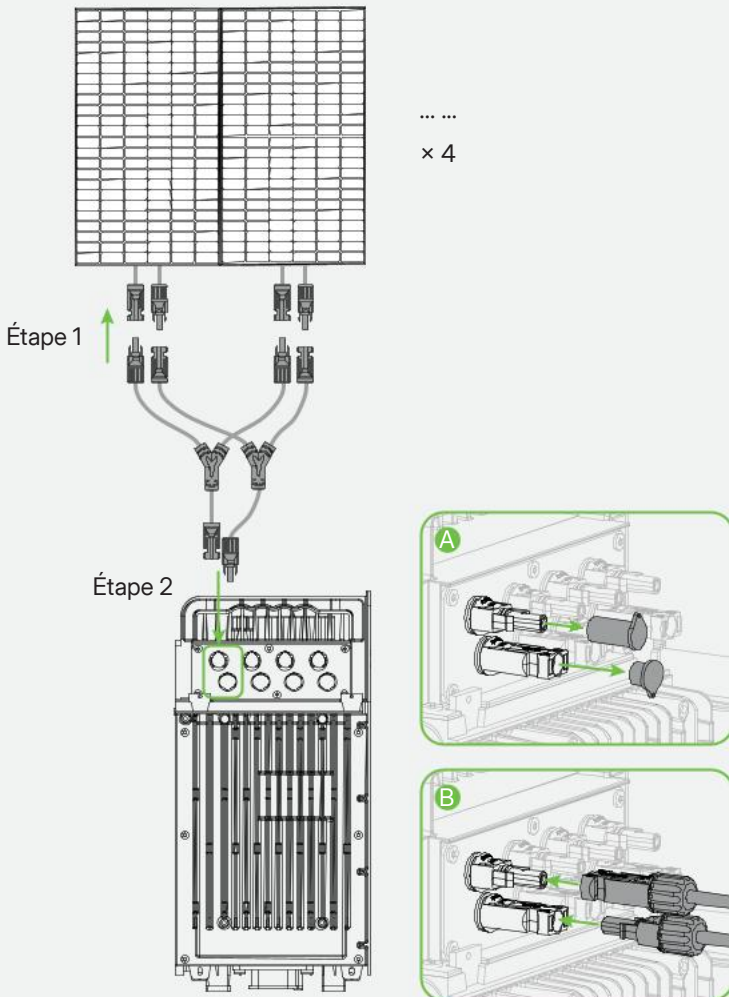

- Ne raccordez pas deux modules photovoltaïques ou plus en série.
- Ne raccordez pas les connecteurs CC d'un même module PV à différents groupes de ports PV sur le HiBattery X.

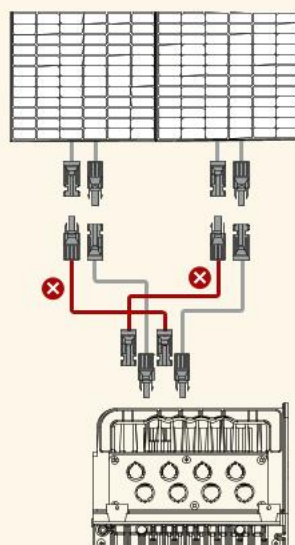
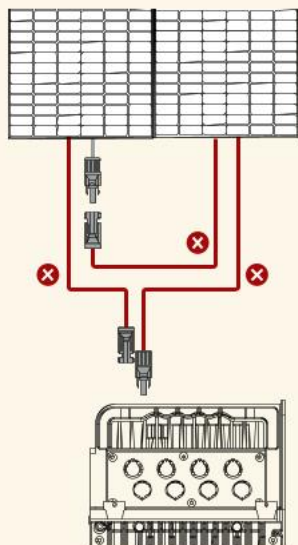

Vous pouvez utiliser l'outil de démontage pour débrancher les raccordements CC :

- A) Alignez les encoches de l'outil de démontage avec les languettes de dégagement des connecteurs.
- B) Pressez fermement l'outil pour exercer une pression sur les languettes de dégagement.
- C) Séparez délicatement les connecteurs.

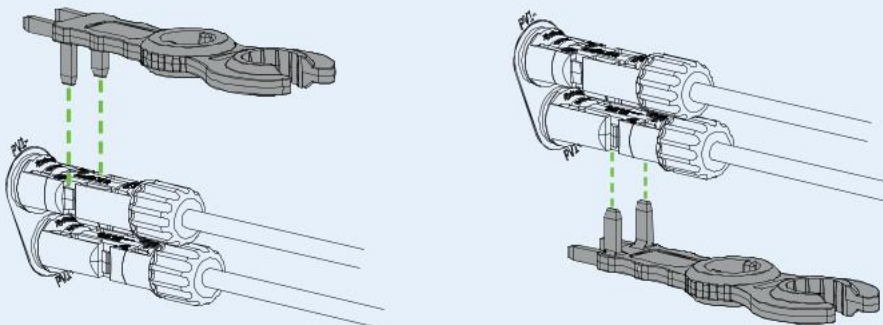

## 4.2 Raccordement hors réseau

Retirez le cache du port, puis insérez la fiche d'une charge domestique ou d'un micro-onduleur dans le port hors réseau du HiBattery X. Un clic indiquera qu'elle est bien enclenchée.

### Raccordement d'une charge domestique

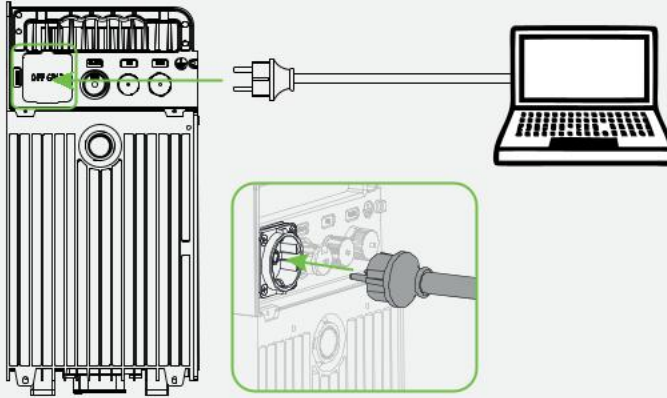

### Raccordement d'un micro-onduleur

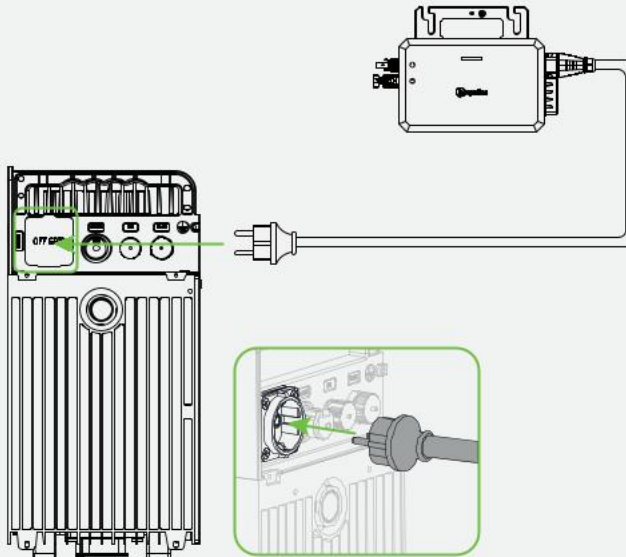

## 4.3 Raccordement au réseau

### Raccordement à la prise

**Étape 1** Retirez le cache du port, puis insérez une extrémité du câble MS plug-and-play dans le port raccordé au réseau du HiBattery X. Un clic indiquera qu'il est bien enclenché.

**Étape 2** Branchez l'autre extrémité du câble MS plug-and-play dans la prise.

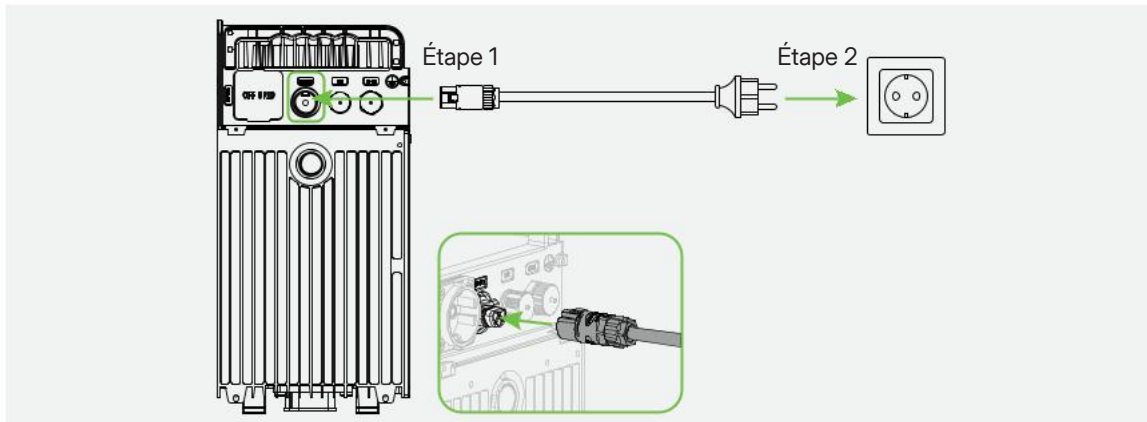

### Raccordement au boîtier de distribution



AVERTISSEMENT

- Enfilez les gants isolants avant l'opération.
- Assurez-vous que le disjoncteur est coupé avant l'opération et vérifiez l'absence de tension aux bornes à l'aide d'un multimètre.
- Seuls des électriciens qualifiés sont autorisés à effectuer cette opération.

**Étape 1** Préparez le câble CA.

- Coupez la fiche du câble MS plug-and-play
- Dénudez la gaine extérieure à l'aide d'une pince coupe-câble.
- Utilisez une pince à dénuder pour retirer l'isolant et exposer les conducteurs.

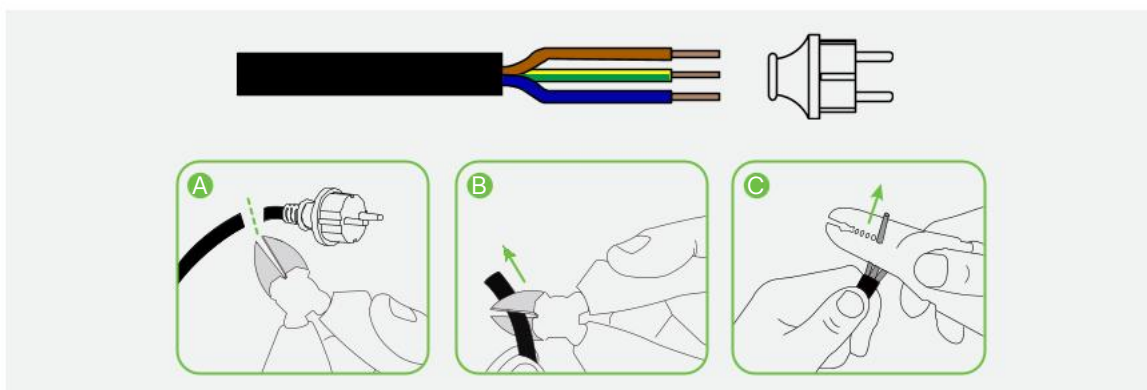

**Étape 2** Retirez le cache du port, puis insérez l'extrémité avec connecteur du câble MS plug-and-play dans le port raccordé au réseau du HiBattery X. Un clic indiquera qu'il est bien enclenché.

**Étape 3** Raccordez l'autre extrémité dénudée du câble au boîtier de distribution.

### Monophasé

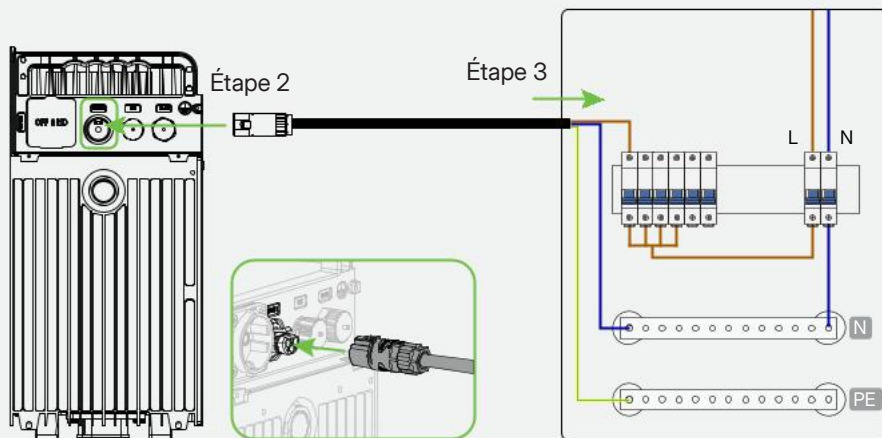

### Triphasé

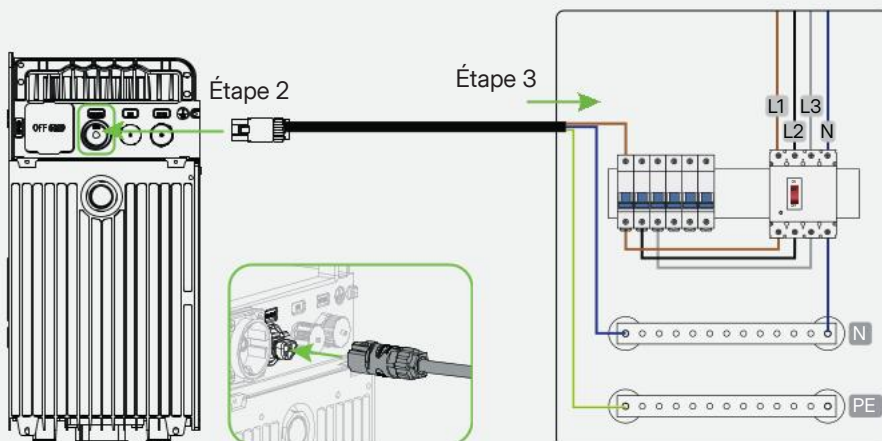

Vous pouvez déconnecter le raccordement au réseau :



- A) Appuyez sur la languette de dégagement pour libérer le connecteur.
- B) Tirez doucement sur le câble pour le débrancher.

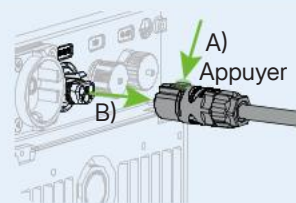

## 5 Utilisation du HiBattery X



Les captures d'écran fournies sont uniquement à titre indicatif. Les écrans réels peuvent différer.

### 5.1 Téléchargement de l'application

Le téléchargement de l'application S-Miles Home peut se faire de deux manières :

- Scannez le code QR figurant sur la droite.
- Recherchez « S-Miles Home » sur l'App Store (iOS) ou Google Play (Android).



### 5.2 Créer un compte

A) Ouvrez l'application et appuyez sur **S'inscrire**.

B) Saisissez vos informations et cochez la case requise. Appuyez ensuite sur **S'inscrire** pour terminer l'inscription.



A)

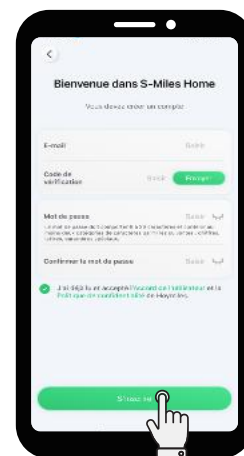

B)

### 5.3 Mise sous tension du HiBattery X

Maintenez le bouton d'alimentation  enfoncé pendant au moins 1,5 seconde ; l'écran s'allume.

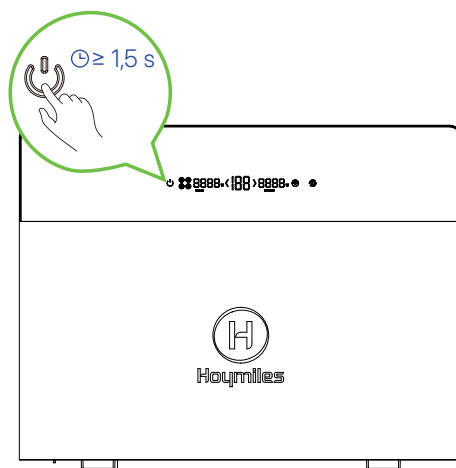

## 5.4 Connexion du HiBattery X au Wi-Fi



AVIS

Assurez-vous que le Bluetooth est activé et que le signal Wi-Fi est stable. Ne placez pas le HiBattery X trop loin du routeur.

- A) Démarrez l'application et connectez-vous à l'aide de vos identifiants.
- B) Appuyez sur **Appareils**  > **Ajouter un appareil**.
- C) Appuyez sur le HiBattery X à ajouter, puis suivez les instructions pour coupler votre téléphone au HiBattery X.
- D) Sélectionnez ou saisissez le nom de votre réseau Wi-Fi domestique, puis saisissez le mot de passe. Appuyez ensuite sur **Suivant** pour connecter le HiBattery X au Wi-Fi. Une fois la connexion établie, appuyez sur **Suivant**.
- E) Renseignez les informations requises, puis appuyez sur **Confirmer** pour créer un système d'énergie domestique.
- F) Appuyez sur **Terminer**.



A)

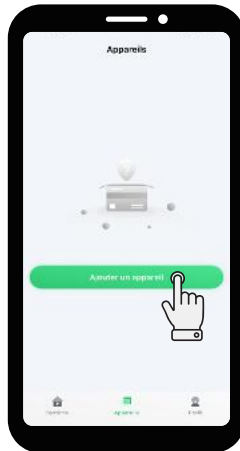

B)



C)-1



C)-2



D)-1

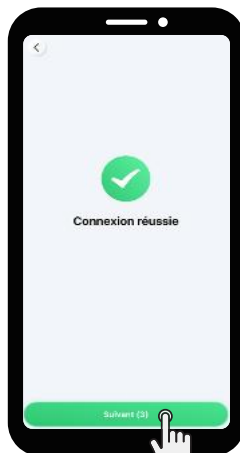

D)-2



E)



F)

## 5.5 Mise à jour du micrologiciel

A) Appuyez sur **Appareils**  > **HiBattery X** > **Paramètres de l'appareil** .

B) Appuyez sur **Mise à niveau du micrologiciel** pour vérifier la version, et mettez à jour le micrologiciel si nécessaire.

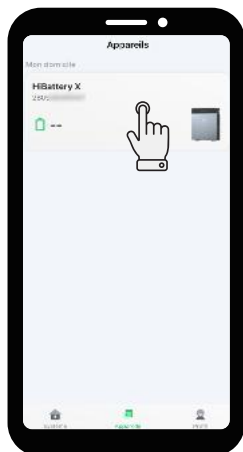

A)-1



A)-2



B)

## 5.6 Réglage de la courbe de puissance de charge et de la puissance de sortie

### Réglage de la courbe de puissance de charge



AVIS

Le réglage de la courbe de puissance de charge permet un contrôle plus détaillé de la puissance fournie tout au long du jour. Nous vous recommandons de configurer des courbes de puissance de charge afin d'optimiser l'utilisation de l'énergie solaire photovoltaïque. Vous pouvez configurer jusqu'à sept courbes, mais une seule courbe peut être appliquée par jour.

A) Appuyez sur **Système**  > **Paramètres** .

B) Appuyez sur **Paramètres de charge domestique** > **Courbe de puissance de charge**.

C) Appuyez sur .

D) Choisissez le jour pour lequel vous voulez configurer la courbe de puissance de charge.

Divisez le jour en plusieurs tranches horaires et saisissez la valeur de la puissance de charge pour chaque tranche horaire. Appuyez sur **Confirmer** pour enregistrer vos réglages.



A)

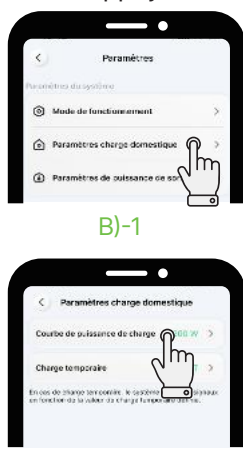

B)-1



B)-2



C)

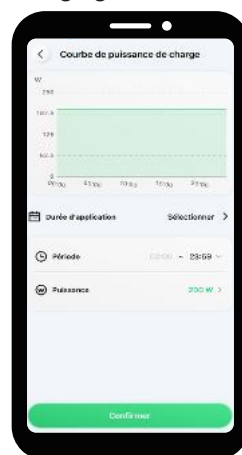

D)

## Réglage de la puissance de sortie

A) Appuyez sur **Système**  > **Paramètres** .

B) Appuyez sur **Paramètres de puissance de sortie**.

C) Faites glisser le curseur pour définir la puissance de sortie souhaitée, puis appuyez sur **Confirmer** pour enregistrer votre réglage.



A)



B)



C)

## 5.7 Ajouter des appareils intelligents



Les appareils intelligents doivent être configurés sur le même réseau Wi-Fi que le HiBattery X.

### Ajout de compteurs Hoymiles

A) Appuyez sur **Système**  > **+** > **Associer un appareil intelligent** > **Appareils Hoymiles**.

B) Appuyez sur le bouton du compteur pendant 3 s jusqu'à ce que son voyant réseau clignote en bleu.

C) Appuyez sur le compteur, puis appuyez sur **Coupler**. Le voyant réseau clignotera en bleu à intervalles de 0,5 s.

D) Appuyez sur le bouton dans les 30 secondes. Le voyant réseau s'allumera en bleu fixe une fois la connexion Bluetooth établie.

E) Saisissez ou sélectionnez le nom du réseau Wi-Fi, puis saisissez le mot de passe. Appuyez ensuite sur **Suivant**.



A)-1



A)-2

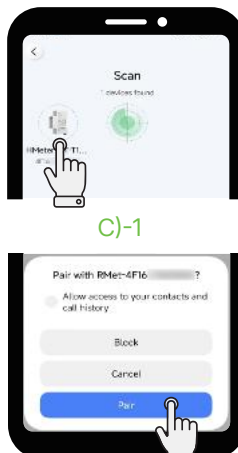

C)-2



F) Une fois la connexion établie, le voyant réseau s'allumera en vert fixe. Appuyez sur **Suivant**.

G) Appuyez sur le HiBattery X.

H) Appuyez sur le compteur.

I) Saisissez le nom du compteur, puis appuyez sur **Confirmer**.

J) Appuyez sur **Terminer** pour finaliser l'ajout de l'appareil. Ou appuyez sur **Continuer l'ajout** pour ajouter d'autres appareils.

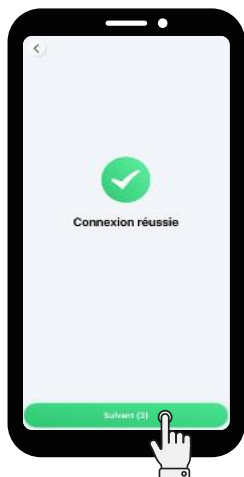

F)

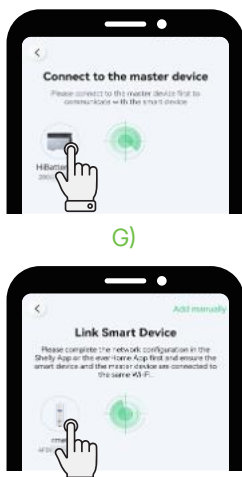

G)



H)



I)

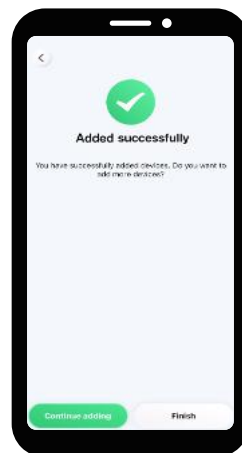

J)

## Ajout d'appareils tiers



Un système peut intégrer jusqu'à cinq appareils Shelly, et un seul compteur intelligent peut être ajouté – il est ajouté par défaut côté réseau.

A) Appuyez sur **Système** > + > **Associer un appareil intelligent** > **Appareils tiers**.

B) Appuyez sur le HiBattery X.

C) Appuyez sur l'appareil intelligent.

D) Une fois tous les appareils intelligents ajoutés, appuyez sur **Terminer**.



A)-1



A)-2



B)



C)

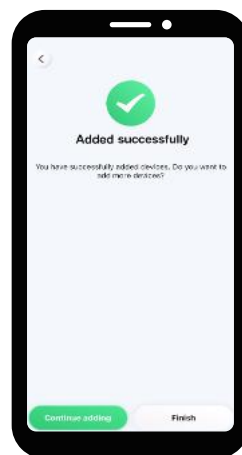

D)

## 5.8 Réglage du mode TOU

A) Appuyez sur **Système**  > **Paramètres** .

B) Appuyez sur **Mode de fonctionnement**.

C) Sélectionnez le mode TOU.

D) Sélectionnez un mode de configuration et suivez les instructions pour définir votre plan.



A)



B)



C)

## 5.9 Contrôle des performances du HiBattery X et du système énergétique

• Contrôle des performances du HiBattery X

Appuyez sur **Appareils**  > **HiBattery X**.

• Contrôle des performances du système énergétique

Appuyez sur **Système** .

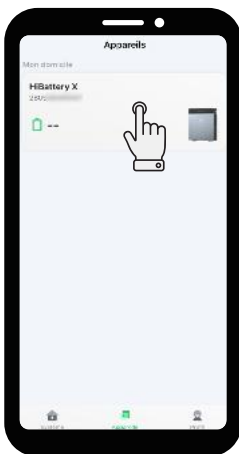

## 6 Rangement et maintenance

Les conditions suivantes doivent être remplies si le HiBattery X n'est pas utilisé immédiatement :

- Gardez le HiBattery X sur une surface plane lorsque vous le rangez.
- Nettoyez le HiBattery X et ses composants uniquement à l'aide d'un chiffon ou d'une brosse souple imbibée d'eau propre.
- Pour préserver au mieux la durée de vie de la batterie, chargez-la régulièrement. Même si vous n'utilisez pas la batterie, rechargez-la périodiquement tous les quelques mois.
- Vérifiez régulièrement que le boîtier de la batterie et les connecteurs ne sont pas endommagés ou corrodés afin de vous assurer qu'ils fonctionnent correctement.
- Si vous comptez ranger la batterie pour une longue période, chargez le HiBattery X entre 40 % et 50 % à température ambiante avant de le ranger.

## 7 Spécifications techniques

### Spécifications du HB-4020-X

Modèle	HB-4020-X	HB-4020-XM
<b>Port CC</b>		
Nombre d'entrées		4
Nombre de MPPT		4
Nombre maximum de modules photovoltaïques		8
Puissance d'entrée maximale (W)		1 000 × 4
Tension d'entrée maximale (V)		60
Courant d'entrée maximal (A)		32 × 4
Courant de court-circuit maximal (A)		40 × 4
Tension de démarrage minimale/maximale (V)		18/60
Plage de tension MPPT (V)		16 à 60
<b>Port CA raccordé au réseau</b>		
Puissance de sortie nominale (W)	800	2 500
Courant de sortie nominal (A)	3,48	10,87
Puissance de sortie maximale (W)		2 500
Courant de sortie maximum (A)		10,87
Puissance d'entrée maximale (W)		2 500
Courant d'entrée maximal (A)		10,87
Tension nominale/plage (V)		230/180 à 270
Fréquence nominale/plage (Hz)		50/45 à 55
Facteur de puissance réglable (à la puissance nominale)	> 0,99 par défaut ; 0,8 (capacitif) ... 0,8 (inductif)	
Distorsion harmonique totale (à la puissance nominale)	< 3 %	

### Port CA hors réseau

Puissance de sortie maximale (W)	2 500
Tension nominale (V)	230
Fréquence nominale (Hz)	50
Courant de sortie maximum (A)	10,87
Puissance d'entrée maximale (W)	2 500
Courant d'entrée maximal (A)	10,87
Facteur de puissance	> 0,99 par défaut ; 0,8 (capacitif) ... 0,8 (inductif)

### Batterie

Type de batterie	LFP
Durée de vie	≥ 8 000 à 70 % SOH
Capacité nominale (Ah)	314
Énergie nominale (Wh)	4 020
Tension nominale (V)	12,8
Plage de tension (V)	11,2 à 14,6
Puissance maximale de charge/décharge (W)	2 000
Puissance nominale de charge/décharge (W)	2 000
Tension CC/CC (V)	48

### Généralités

Dimensions (L × H × P [mm])	520 × 384 × 199
Poids (kg)	42
Température de fonctionnement (°C)*	-20 à 55
Température de stockage (°C)	-30 à 60
Humidité	5 à 100 %
Altitude (m)	4 000
Bruit (dB)	< 20
Refroidissement	Convection naturelle
Garantie	10 ans
Indice de protection	IP66
Topologie de l'onduleur	Isolé

### Interaction avec l'écran

Écran d'affichage	voyant
Communication	Bluetooth, Wi-Fi 2,4 GHz
Surveillance	S-Miles Home

\* En dessous de 0 °C, le film chauffant s'active automatiquement pour ramener l'appareil dans la plage de température de charge.

## Spécifications du HB-4020-S

Modèle	HB-4020-S
<b>Batterie</b>	
Type de batterie	LFP
Durée de vie	≥ 8 000 à 70 % SOH
Capacité nominale (Ah)	314
Énergie nominale (Wh)	4 020
Tension nominale (V)	12,8
Plage de tension (V)	11,2 à 14,6
Puissance nominale de charge/décharge (W)	2 000
Puissance maximale de charge/décharge (W)	2 000
<b>Généralités</b>	
Dimensions (L × H × P [mm])	520 × 275 × 199
Poids (kg)	35
Température de fonctionnement (°C)*	-20 à 55
Humidité	5 à 100 %
Altitude (m)	4 000
Refroidissement	Convection naturelle
Garantie	10 ans
Indice de protection	IP66

\* En dessous de 0 °C, le film chauffant s'active automatiquement pour ramener l'appareil dans la plage de température de charge.

## 8 Informations sur la sécurité

### Déclaration de conformité CE



Le micro-stockage Hoymiles (modèle : HB-4020-X) est un produit de classe B. Dans un environnement domestique, ce produit peut causer des interférences radio, auquel cas l'utilisateur doit prendre des mesures adéquates. FRÉQUENCE DE FONCTIONNEMENT (puissance maximale transmise) : 2,4 à 2,48 GHz, PRE ≤ 20 dBm.

### Déclaration de conformité UE

Le micro-stockage Hoymiles (modèle : HB-4020-X) est conforme aux exigences essentielles et aux autres dispositions pertinentes des directives 2014/53/UE, 2011/65/UE, (UE) 2015/863 et (UE) 2023/1542.

La déclaration de conformité (UE) originale est disponible à l'adresse <https://www.hoymiles.com/downloads.html>.

### DANGER

- Les modules photovoltaïques produisent un courant continu lorsqu'ils sont exposés à la lumière et risquent de provoquer une électrocution. Soyez prudent(e).
- Une surcharge des sorties au-delà de la valeur nominale peut entraîner un incendie ou des blessures. Ne dépassez pas la puissance de sortie nominale du HiBattery X.
- N'utilisez pas le HiBattery X ni aucun accessoire s'ils sont endommagés ou modifiés, car cela pourrait entraîner un comportement imprévisible et présenter un risque d'incendie, d'explosion ou de blessure.
- N'utilisez pas le HiBattery X avec un cordon, une prise ou un câble de sortie endommagés.
- Tenez le HiBattery X à l'écart du feu et des températures élevées.
- Ne jetez pas les batteries au feu. Les batteries peuvent exploser dans le feu.

## AVERTISSEMENT





- N'utilisez que les accessoires recommandés ou vendus par Hoymiles afin d'éviter tout risque d'incendie, d'électrocution ou de blessure.
- N'essayez pas de démonter le HiBattery X. Faites appel à un technicien qualifié pour l'entretien ou les réparations afin d'éviter tout risque d'incendie ou d'électrocution.
- Avant toute intervention, débranchez l'alimentation électrique afin de réduire les risques d'électrocution.
- N'ouvrez pas et n'endommagez pas les batteries, car les électrolytes libérés peuvent être toxiques et nocifs pour la peau et les yeux.
- N'utilisez pas ce produit en présence d'une forte électricité statique ou de champs magnétiques.
- Déconnectez l'ensemble du système de la source d'alimentation pendant l'installation.
- N'introduisez pas vos doigts ou vos mains dans le HiBattery X.
- Évitez toute mauvaise utilisation, chute ou force excessive afin de ne pas endommager le HiBattery X.
- Mettez le HiBattery X à l'abri de la lumière directe du soleil afin d'éviter une augmentation rapide de la température.
- Tenez le HiBattery X à l'écart des gaz inflammables ou explosifs, ainsi que de la fumée.
- Le HiBattery X présente un indice de protection IP66 et ne doit pas être immergé dans des liquides. Si le HiBattery X tombe accidentellement dans l'eau, placez-le dans un endroit sûr et dégagé pour qu'il sèche complètement. Ne réutilisez pas le produit séché.
- Lorsque l'appareil détecte une tension, un courant ou une température dépassant la valeur de protection des cellules de la batterie, il passe en état de verrouillage du système de gestion de batteries (BMS). À ce stade, l'appareil ne peut pas être réinitialisé directement. Lorsque le BMS est verrouillé, contactez l'équipe d'assistance technique Hoymiles pour une analyse et un déverrouillage.

## MISE EN GARDE

- Le HiBattery X est un produit de classe 1 et doit être mis à la terre pour des raisons de sécurité. Toutefois, comme le câble plug-and-play MS est déjà équipé d'un fil de mise à la terre, il suffit d'utiliser ce câble pour la mise à la terre sans aucune autre mesure.
- Avant toute utilisation, vérifiez que le HiBattery X ne présente pas de signes de dommages, tels que des fissures, des fuites, des dommages dus à la chaleur, ou de dommages du câble. En cas d'anomalie, cessez immédiatement d'utiliser le produit et contactez notre équipe d'assistance technique.
- L'entretien des batteries doit être effectué ou supervisé par un électricien compétent qui maîtrise les batteries et les mesures de sécurité.
- En cas de remplacement des batteries, utilisez le même type et le même nombre que les batteries d'origine. Respectez les précautions suivantes :
  - Enlevez les montres, les bagues et tout autre objet métallique.
  - Utilisez des outils munis de poignées isolantes.
  - Portez des gants et des bottes en caoutchouc.
  - Tenez les outils et les pièces métalliques à l'écart des batteries.
  - Déconnectez la source de charge avant de connecter ou de déconnecter les bornes de la batterie.
- Assurez-vous que la batterie n'est pas accidentellement mise à la terre. Si c'est le cas, déconnectez la source de terre. Une batterie mise à la terre peut provoquer une électrocution. Pour réduire ce risque, retirez toute terre lors de l'installation et de l'entretien. Cette règle s'applique à la fois aux équipements et aux batteries d'alimentation déportées qui n'ont pas de circuit d'alimentation mis à la terre.
- Assurez-vous que les bornes et les connecteurs de la batterie sont accessibles pour l'entretien en utilisant les outils appropriés.
- Placez les batteries avec des électrolytes liquides de manière à ce que les bouchons des cellules soient accessibles pour tester et ajuster les niveaux d'électrolyte.
- Surveillez le HiBattery X attentivement en présence d'enfants pour minimiser les risques de blessure. Tenez-le hors de portée des enfants et des animaux domestiques.
- Ne montez pas sur le HiBattery X.
- Le HiBattery X ne doit pas être éliminé avec les autres déchets ; il doit être déposé dans un point de collecte pour y être traité, collecté, recyclé et éliminé.
- Il est recommandé d'utiliser un dispositif différentiel résiduel (RCD) ou un surveilleur de courant résiduel (RCM) de type A du côté de l'alimentation électrique de ce produit.

## 9 Symboles de sécurité

L'étiquette du produit contient les symboles suivants, dont la signification est décrite ci-dessous :

Icône	Explication
	<p><b>Traitement</b></p> <p>Les équipements électriques qui ont atteint leur fin de vie doivent être collectés séparément et renvoyés à un centre de recyclage agréé, conformément à la directive européenne 2002/96/CE relative aux déchets d'équipements électriques et électroniques et à sa transposition dans les lois nationales. Renvoyez les appareils dont vous n'avez plus besoin à un revendeur agréé ou à un centre de collecte et de recyclage agréé.</p>
	<p><b>Mise en garde</b></p> <p>Risque d'électrocution. Attendez au moins 5 minutes après avoir déconnecté le HiBattery X de toutes les sources d'alimentation externes avant de commencer toute opération de maintenance.</p>
	<p><b>Haute tension</b></p> <p>Les HiBattery X peuvent contenir des tensions élevées, entraînant un risque de mort.</p>
	<p><b>Surface chaude</b></p> <p>Le HiBattery X peut devenir chaud pendant son fonctionnement. Ne touchez pas les surfaces métalliques.</p>
	<p><b>Lisez d'abord le manuel</b></p> <p>Lisez attentivement ce manuel avant de procéder à l'installation, à l'utilisation ou à l'entretien.</p>

# 1 Paklijst



- Neem onmiddellijk contact op met uw leverancier of distributeur als u beschadigde of ontbrekende onderdelen opmerkt.
- In deze instructies wordt de HiBattery 4020 X kortweg "HiBattery X" genoemd.

## HB-4020-X Paklijst



HiBattery 4020 X × 1



MS-plug-and-play-kabel × 1



Ontkoppelingstool × 1



Gebruikershandleiding × 1

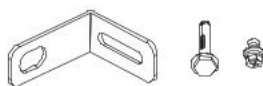

Beugel × 2; M6-keilbout × 2; M5-schroef × 2

## HB-4020-S Paklijst



Batterij × 1



Gebruikershandleiding × 1



Handgreep × 2



Beugel × 2; M6-keilbout × 2; M5-schroef × 2; M4-schroef × 4

## 2 Overzicht

### 2.1 Productoverzicht

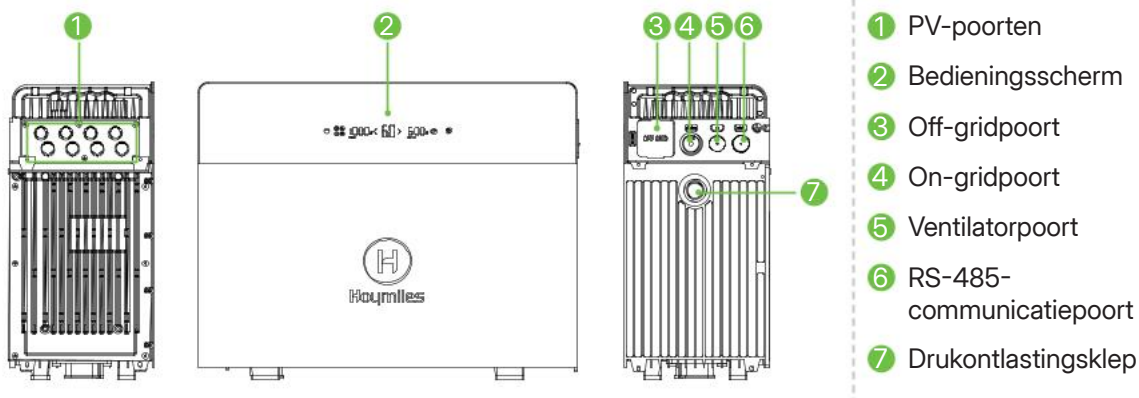

### 2.2 Knoppenoverzicht





OPMERKING

Om te voorkomen dat u per ongeluk de knoppen op het bedieningsscherm aanraakt, kunt u het scherm in de App vergrendelen. Als u het apparaat moet uitschakelen terwijl het scherm is vergrendeld, tik dan eenmaal op de aan-/uitknop en houdt u vervolgens de aan-/uitknop 3 seconden ingedrukt.









Knop	Actie	Functie	Display
	Tenminste 1,5 s ingedrukt houden	Inschakelen	Het scherm licht op.
	Tenminste 1,5 s ingedrukt houden	Uitschakelen	Het scherm gaat uit.
	Eén keer tikken (0,1 tot 1 s)	Bluetooth koppelen inschakelen	Het LED-lampje op de knop knippert tijdens het koppelen en brandt continu wanneer de verbinding is gelukt.
	10 s ingedrukt houden	Netwerkinstellingen herstellen	knippert vijf keer.
	Eén keer tikken (0,1 tot 1 s)	Bluetooth opnieuw opstarten	knippert twee keer.

	Tenminste 2 s ingedrukt houden	Off-gridmodus inschakelen	 licht op.
	Tenminste 2 s ingedrukt houden	Off-gridmodus uitschakelen	 gaat uit.

## 2.3 Indicatorlampjesoverzicht



LED-status	Indicatie
 blijft uit.	Niet verbonden met de router
 knippert.	Verbonden met de router, maar niet met de server
 blijft aan.	Verbonden met zowel de router als de server
 blijft branden of knippert.	Alarm actief
 blijft aan.	Batterijverwarming ingeschakeld
 blijft uit.	Off-gridmodus uitgeschakeld
 blijft aan.	Off-gridmodus ingeschakeld
 licht op.	Batterij wordt opgeladen
 licht op.	Batterij wordt ontladen

## 3 Installatie

### 3.1 Voorbereiding



- Alle installaties moeten voldoen aan de lokale elektrische normen en de nationale elektriciteitsvoorschriften.
- Bescherm de HiBattery X tegen direct zonlicht en regen.

#### Stap 1 Bepaal hoeveel opslagruimte u nodig hebt.

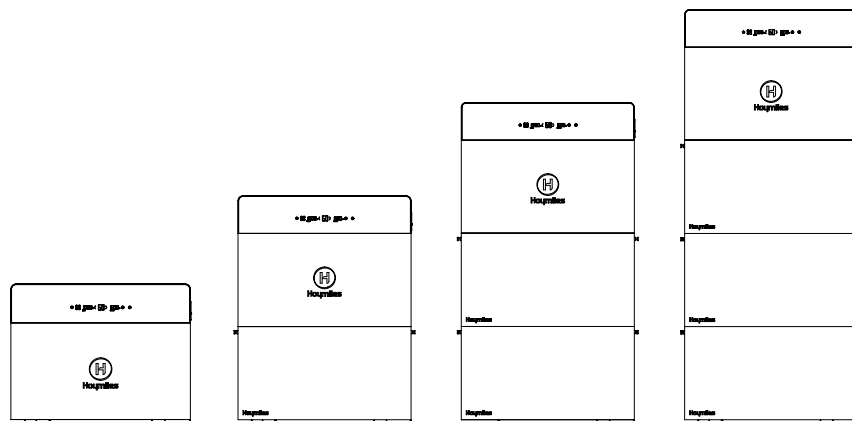

Model	HB-4020-X HB-4020-XM	HB-4020-X-1 HB-4020-XM-1	HB-4020-X-2 HB-4020-XM-2	HB-4020-X-3 HB-4020-XM-3
Uitbreidings- batterijpakket	0	1	2	3
Energie (Wh)	4020	8040	12060	16080
Max. oplaadvermogen (W)	2000	4000	6000	6500
Max. ontlaadvermogen (W)	2000	2500	2500	2500

#### Stap 2 Selecteer een geschikte installatielocatie.

- De installatielocatie moet geschikt zijn voor de elektrische aansluiting, bediening en het onderhoud.
- Het installatieoppervlak moet geschikt zijn voor het gewicht, de afmetingen en de kabellengte van de HiBattery X en de batterijen.
- De installatielocatie moet voldoende vrije ruimte rondom de HiBattery X bieden. De vrije ruimte mag variëren afhankelijk van specifieke installaties en we raden een algemene minimumrichtlijn aan: houd tenminste 3,5 mm vrije ruimte aan de boven-, onder-, linker- en rechterzijde ten opzichte van de dichtstbijzijnde zijwand.

#### Stap 3 Leg de installatiegereedschappen klaar.

Rubberhamer	Markeerstift	Elektrische schroevendraaier (M4, M5, M6)
Slagboormachine ( $\varphi 8$ )	Verstelbare sleutel	Isolatiehandschoenen
Multimeter	Kabelkniptang	Kabelstripper

## 3.2 Installatiestappen



- De batterij is zwaar. Gebruik de handgrepen en zorg dat er tenminste twee personen aanwezig zijn om letsel te voorkomen.
- Stapel de HiBattery 4020 X en HiBattery 4020 Stack alleen wanneer deze niet zijn aangesloten en het systeem volledig is uitgeschakeld.

Hier wordt de HB-4020-X-1 als voorbeeld genomen.

**Stap 1** Bevestig de handgrepen aan de batterij in de verpakking en til de batterij tegen de installatielocatie aan de muur.

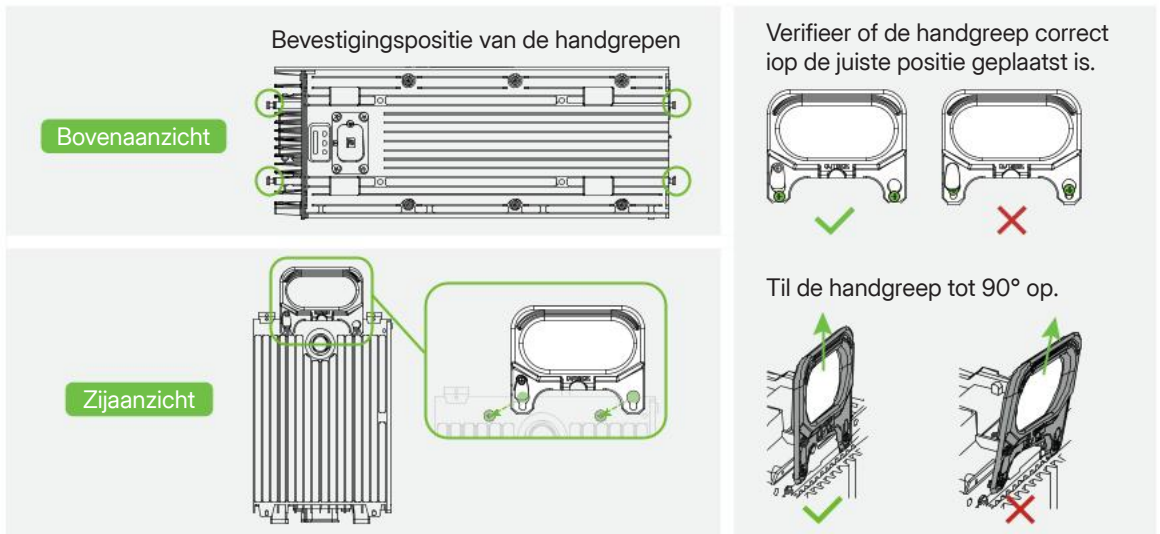

**Stap 2** Verwijder de vier rubberen pootjes aan de onderkant van de HiBattery X.

**Stap 3** Verwijder de connectordoppen van de HiBattery X en de batterij.

**Stap 4** Lijn de HiBattery X en de batterij uit en stapel ze op elkaar.

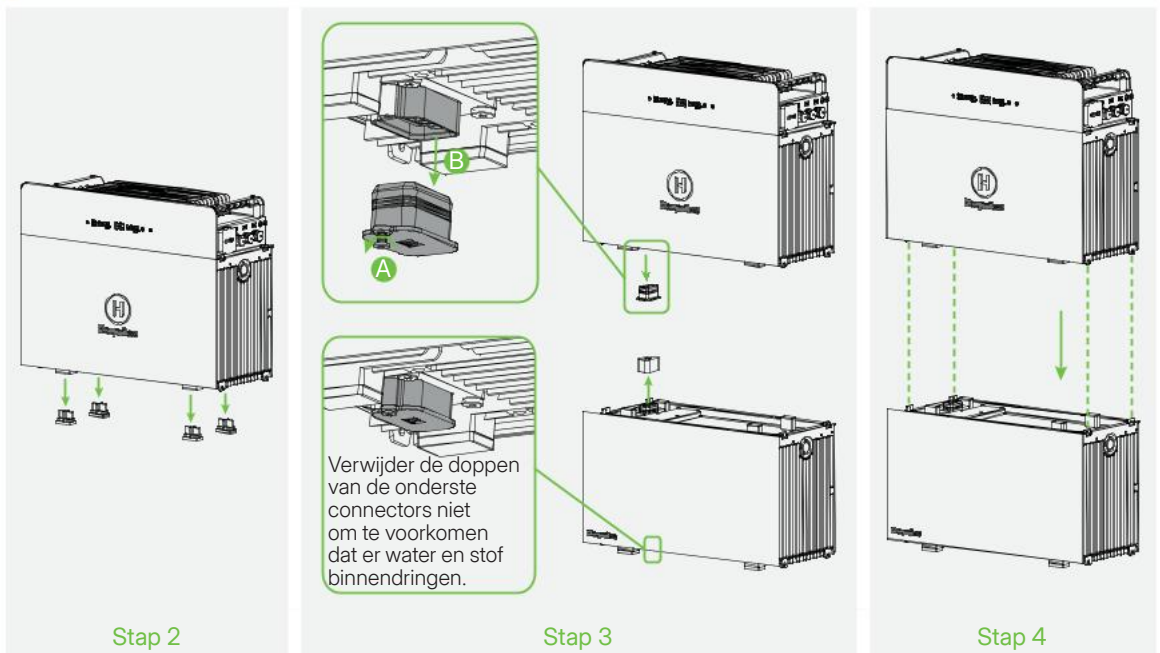

**Stap 4** Gebruik M4-schroeven om de HiBattery X en de batterij aan beide zijden vast te zetten.

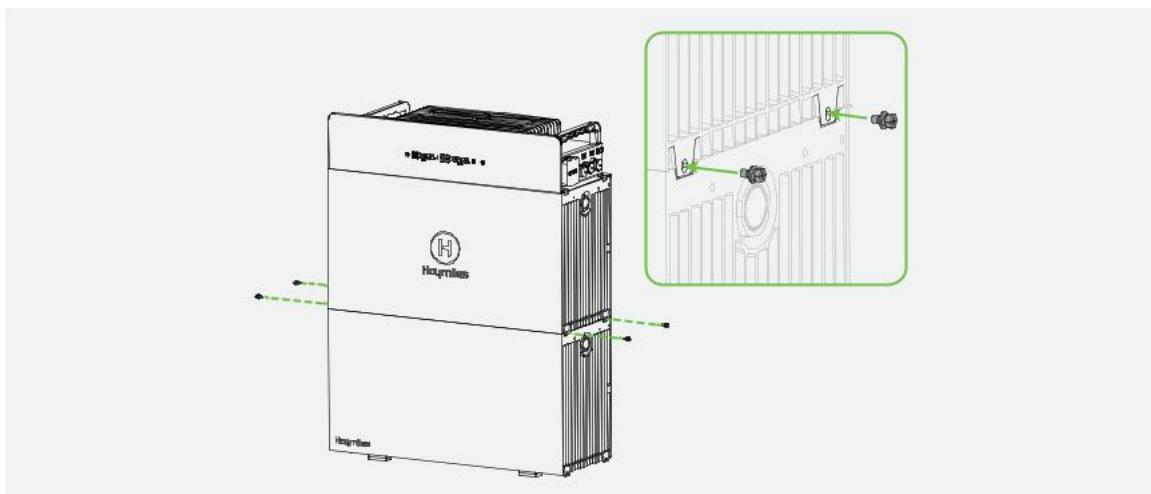

**Stap 5** Gebruik de beugels om de HiBattery X en de batterij aan de muur te bevestigen.

- A) Lijn de gaten uit en markeer ze op de muur.
- B) Boor gaten op de gemarkeerde posities. (Diepte  $\geq 50$  mm).
- C) Sla de keilbouten in de gaten en draai ze vast.
- D) Draai de schroeven los terwijl u de hulzen erin laat zitten.
- E) Steek de M6-keilbouten door de beugels in de hulzen en draai ze vast.
- F) Steek de M5-schroeven door de beugels in de bevestigingsgaten van de apparaten en draai ze vast.

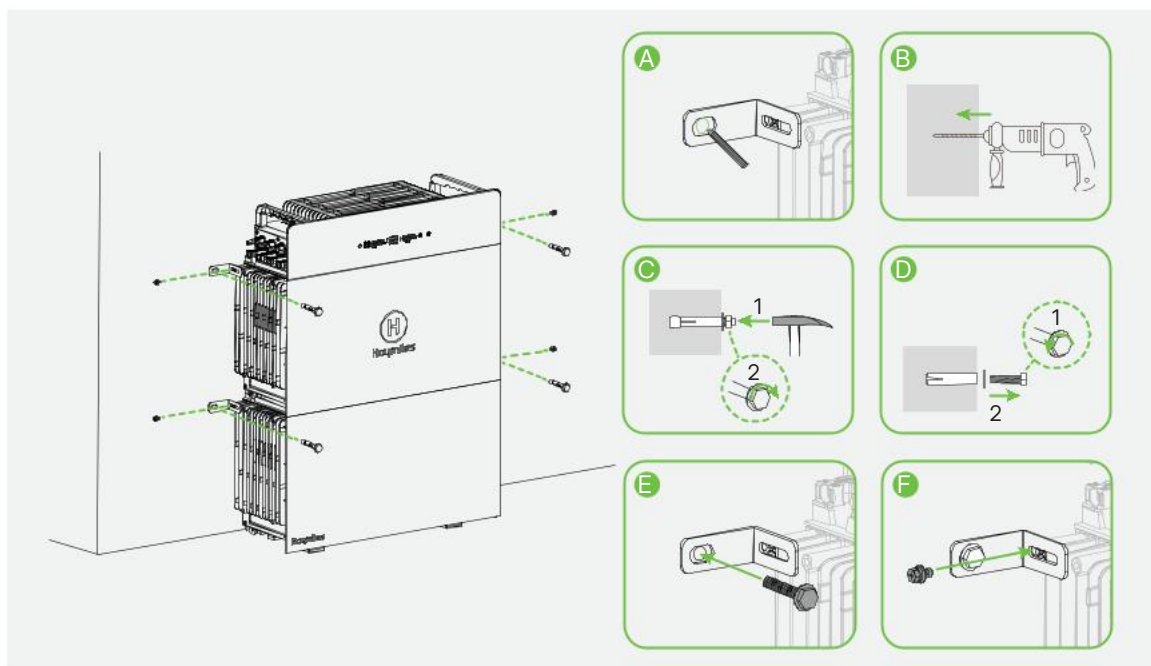

## 4 Elektrische aansluiting

### 4.1 PV-verbinding

#### Aansluiting van de PV-modules



De DC-verlengkabels zijn niet bij de levering inbegrepen. U kunt contact opnemen met de distributeur of een e-mail sturen naar [sales@hoymiles.com](mailto:sales@hoymiles.com) om deze te bestellen.

**Stap 1** Sluit de DC-verlengkabels aan op de PV-modules. Luister of u een klik hoort zodat u zeker weet dat deze goed is vastgezet.

**Stap 2** Sluit de DC-verlengkabels aan op de PV-poorten van de HiBattery X.

A) Verwijder de doppen van de PV-poorten.

B) Sluit de vrouwelijke MC4-connector aan op de mannelijke MC4-connector. Luister of u een klik hoort zodat u zeker weet dat deze goed is vastgezet.

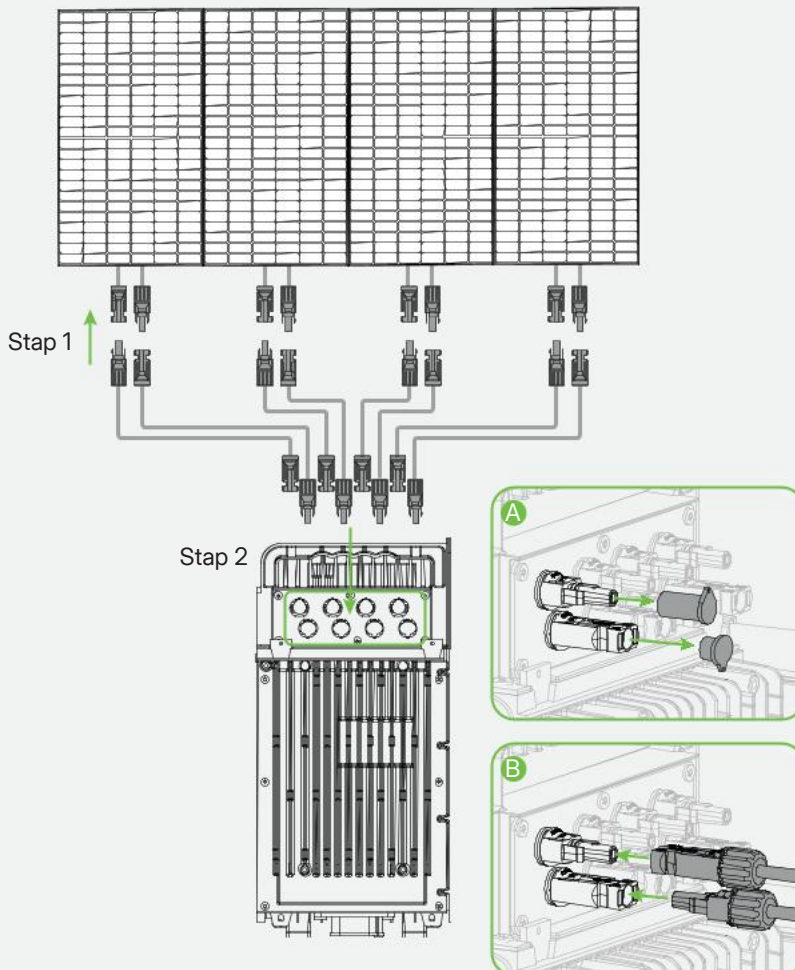

## Aansluiting van de acht PV-modules



De PV-Y-aftakkingskabels zijn niet bij de levering inbegrepen. U kunt contact opnemen met de distributeur of een e-mail sturen naar [sales@hoymiles.com](mailto:sales@hoymiles.com) om deze te bestellen.

**Stap 1** Sluit de PV Y-aftakkingskabels aan op de PV-modules. Luister of u een klik hoort zodat u zeker weet dat deze goed is vastgezet.

**Stap 2** Sluit de PV Y-aftakkingskabels aan op de PV-poorten van de HiBattery X.

A) Verwijder de doppen op de PV-poorten.

B) Sluit de vrouwelijke MC4-connector aan op de mannelijke MC4-connector. Luister of u een klik hoort zodat u zeker weet dat deze goed is vastgezet.

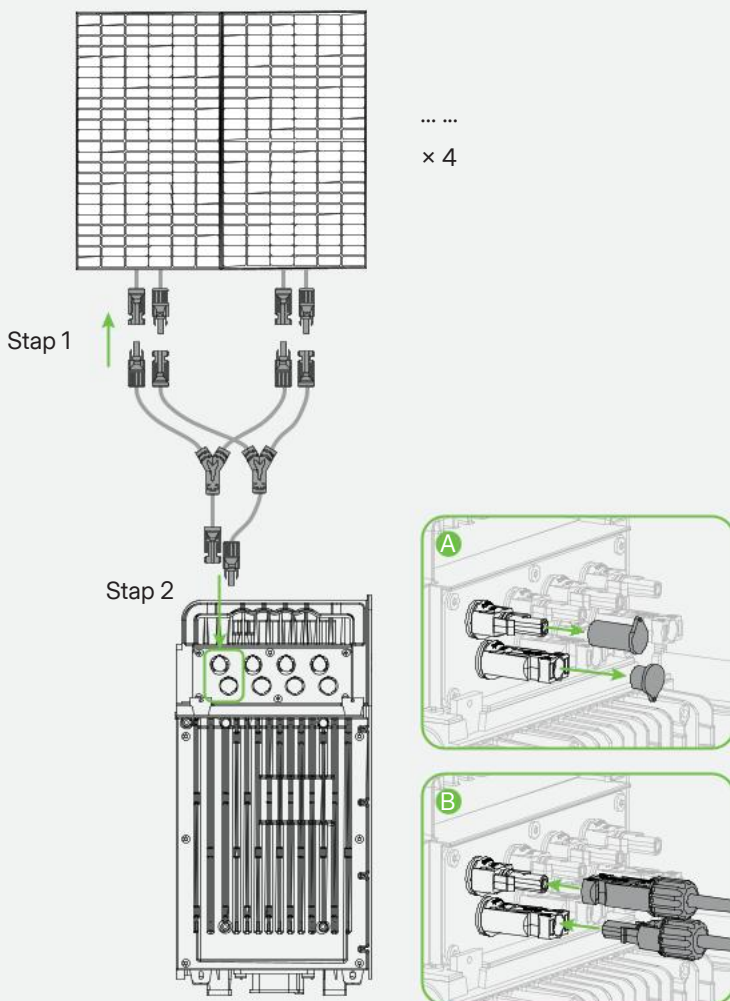

- Sluit niet twee of meer PV-modules in serie aan.
- Sluit de DC-connectoren van dezelfde PV-module niet aan op verschillende sets PV-poorten op de HiBattery X.



WAARSCHUWING

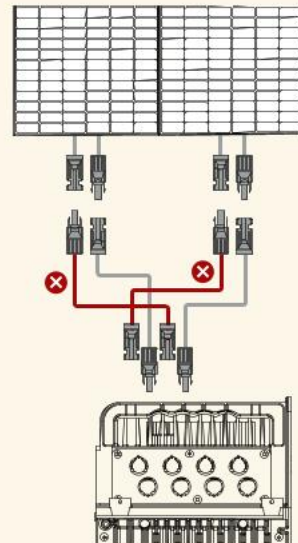
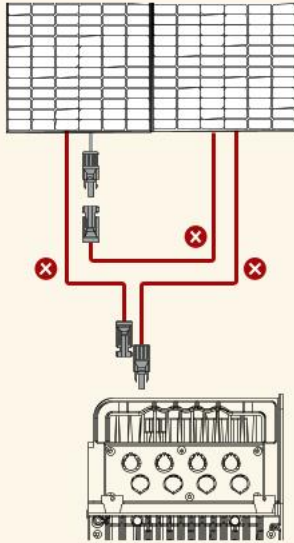

Gebruik de ontkoppelingstool om DC-aansluitingen te ontkoppelen:

- Lijn de inkepingen van de ontkoppelingstool uit met de ontgrendelings tabs op de connectors.
- Druk de tool stevig in om druk uit te oefenen op de ontgrendelings tabs.
- Trek de stekkers voorzichtig uit elkaar om ze los te koppelen.



OPMERKING

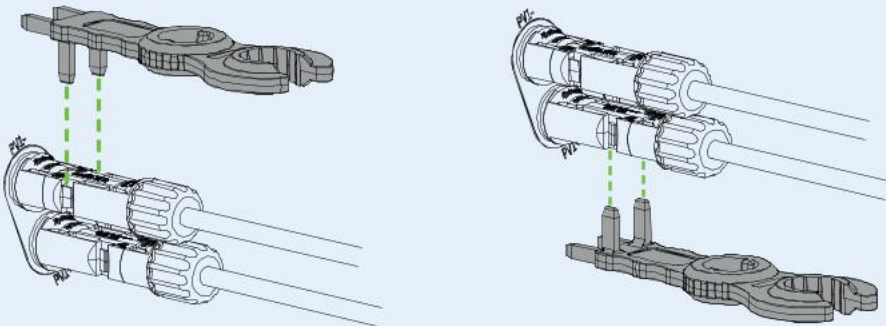

## 4.2 Off-gridaansluiting

Verwijder de poortdeur en steek de stekker van een belasting in de woning of een micro-omvormer in de off-gridpoort van de HiBattery X. Luister of u een klik hoort om te verifiëren of de kabel goed vastzit.

### Aansluiting van een belasting in de woning

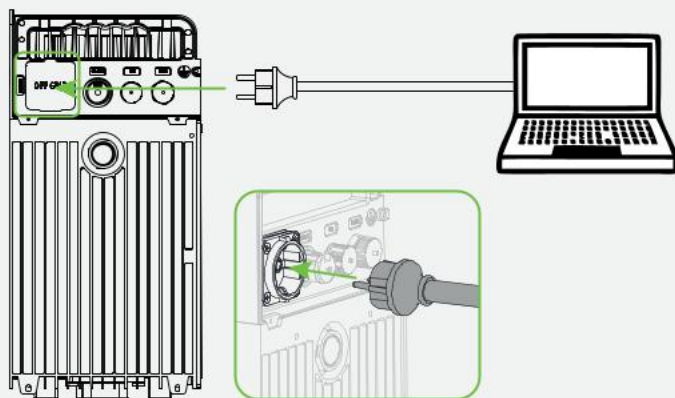

### Micro-omvormeraansluiting

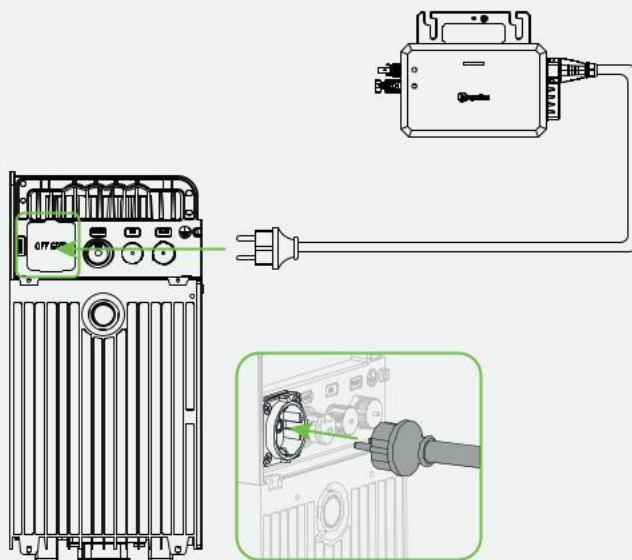

## 4.3 On-gridaansluiting

### Aansluiting op stopcontact

**Stap 1** Verwijder de poortdop en steek het ene uiteinde van de MS plug-en-playkabel in de on-gridpoort van de HiBattery X. Luister of u een klik hoort om te verifiëren of de kabel goed vastzit.

**Stap 2** Steek het andere uiteinde van de MS-plug-and-play-kabel in het stopcontact.

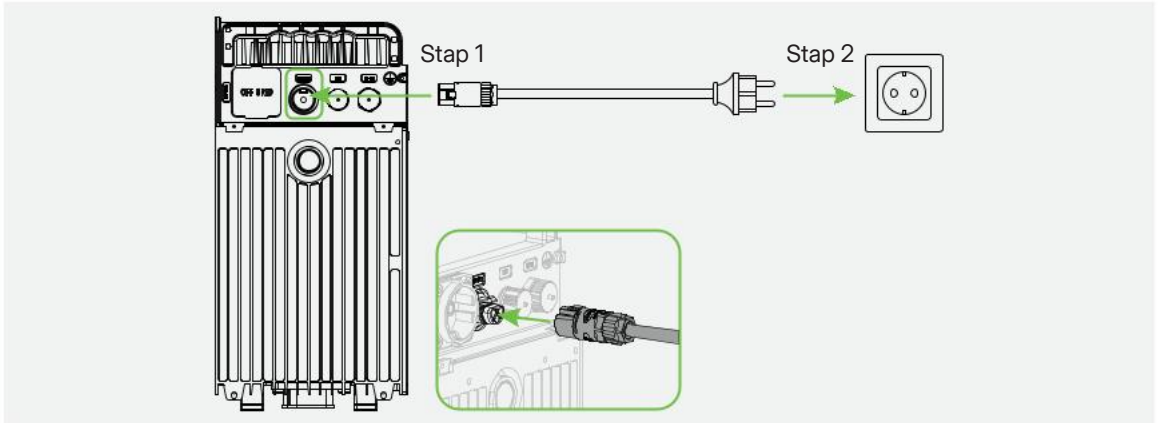

### Aansluiting op verdeelkast



WAARSCHUWING

- Trek eerst isolatiehandschoenen aan.
- Controleer eerst of de zekeringsautomaat is uitgeschakeld en verifieer met de multimeter of er spanning op de aansluitingen staat.
- Uitsluitend gekwalificeerde elektriciens mogen deze handeling uitvoeren.

**Stap 1** Maak de AC-kabel gereed.

A) Knip de stekker van de MS plug-en-playkabel af.

B) Strip de buitenmantel met een kabelkniptang.

C) Gebruik vervolgens een kabelstripper om de isolatie af te strippen om de geleider bloot te leggen.

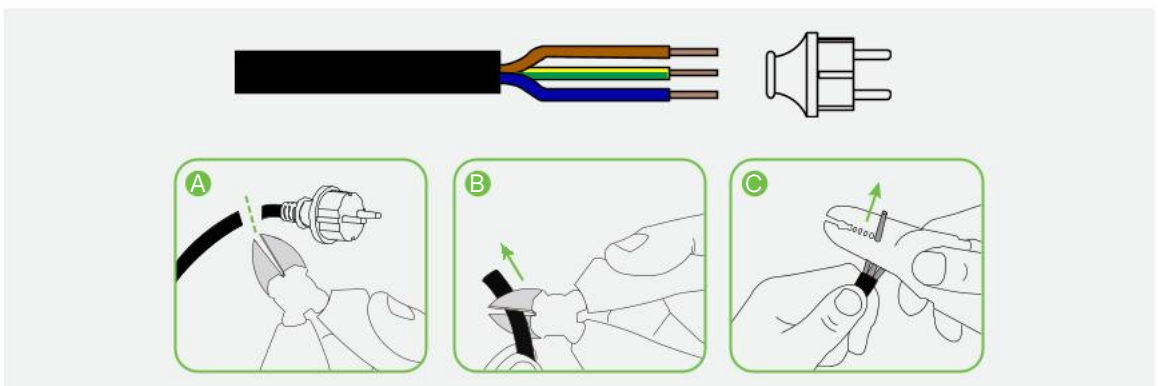

**Stap 2** Verwijder de poortdop en steek het connectoruiteinde van de MS-plug-en-playkabel in de on-gridpoort van de HiBattery X. Luister of u een klik hoort om te verifiëren of de kabel goed vastzit.

**Stap 3** Sluit het andere gestripte uiteinde van de kabel aan op de verdeelkast.

### Enkelfasig

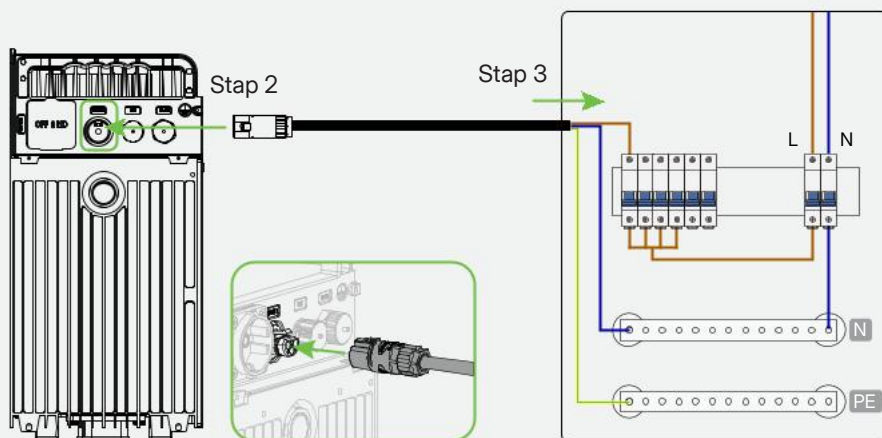

### Driefasig

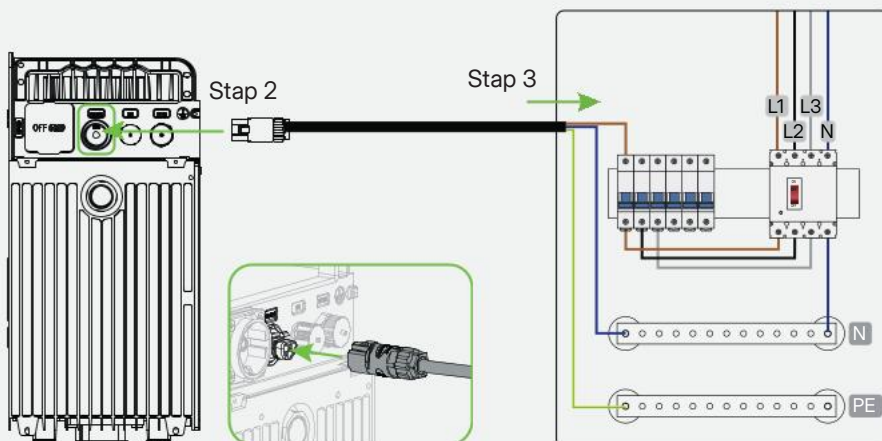

U kunt de on-gridaansluiting ontkoppelen:

- A) Druk op de ontgrendelstab om de connector te ontgrendelen.
- B) Trek de connectoren voorzichtig uit elkaar om ze los te koppelen.



OPMERKING

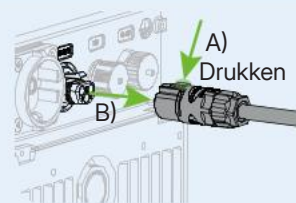

## 5 De HiBattery X gebruiken



OPMERKING

De hier gegeven schermafbeeldingen zijn alleen bedoeld ter referentie. Het beeld kan er in werkelijkheid anders uitzien.

### 5.1 De app downloaden

Er zijn twee manieren om de S-Miles Home App te downloaden:

- De QR-code aan de rechterkant scannen.
- Zoek naar "S-Miles Home" in de App Store (iOS) of Google Play (Android).



### 5.2 Een account creëren

A) Open de app en tik op **Registreren**.

B) Voer uw gegevens in en selecteer het vereiste selectievakje. Tik vervolgens op **Registreren** om de registratie te voltooien.



A)



B)

### 5.3 De HiBattery X inschakelen

Houd de aan-/uitknop  tenminste 1,5 seconden ingedrukt en het scherm licht op.

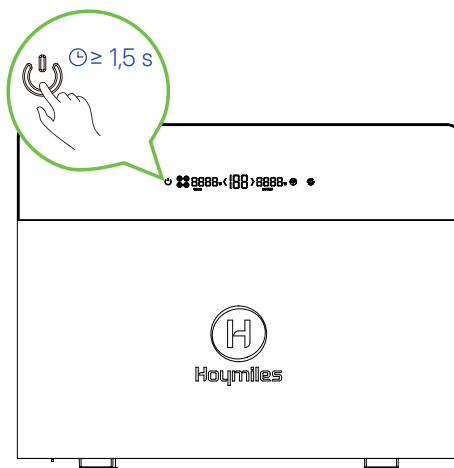

## 5.4 De HiBattery X verbinden met WiFi



OPMERKING

Verifieer of Bluetooth is ingeschakeld en of het WiFi-netwerksignaal stabiel is. Plaats de HiBattery X niet te ver van de router.

- Start de app en log in met uw inloggegevens.
- Tik op **Apparaten**  > **Apparaat toevoegen**.
- Tik op de HiBattery X die u wilt toevoegen en volg de instructies om uw telefoon aan de HiBattery X te koppelen.
- Selecteer of voer de naam in van uw WiFi-thuisnetwerk en voer het wachtwoord in. Tik vervolgens op **Volgende** om de HiBattery X met WiFi te verbinden. Tik wanneer de verbinding tot stand is gebracht op **Volgende**.
- Vul de vereiste gegevens in en tik op **Bevestigen** om een woningenergiesysteem te creëren.
- Tik op **Voltoeien**.



A)



B)



C)-1



C)-2



D)-1

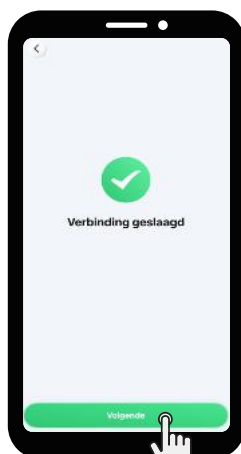

D)-2



E)



F)

## 5.5 De firmware upgraden

A) Tik op **Apparaten**  > **HiBattery X** > **Apparaatinstellingen** .

B) Tik op **Firmware-upgrade** om de versie te controleren en de firmware indien nodig te upgraden.

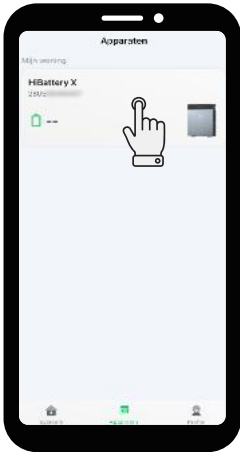

A)-1



A)-2

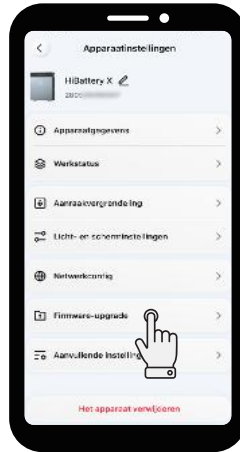

B)

## 5.6 De Laadvermogenscurve en het Uitgangsvermogen Instellen

### De Laadvermogenscurve Instellen



OPMERKING

Met de instelling voor de laadvermogenscurve kunt u de vermogensafgifte gedurende de dag gedetailleerder regelen. Wij raden u aan om de belastingsvermogenscurves zo in te stellen dat de benutting van de zonne-energie wordt gemaximaliseerd. U kunt maximaal zeven curves configureren, maar er kan uitsluitend één curve per dag worden toegepast.

A) Tik op **Systeem**  > **Instellingen** .

B) Tik op **Thuis-belastingsinstellingen** > **Laadvermogenscurve**.

C) Tik op .

D) Kies de dag waarvoor u de laadvermogenscurve wilt instellen. Verdeel de dag in verschillende periodes en voer voor elke periode de laadvermogenswaarde in. Tik vervolgens op **Bevestigen** om uw instellingen op te slaan.



A)



B)-1



B)-2





C)



D)

## Het uitgangsvermogen instellen

- Tik op **Systeem**  > **Instellingen** .
- Tik op **Instellingen uitgangsvermogen**.
- Sleep de schuifregelaar om het gewenste uitgangsvermogen in te stellen en tik op **Bevestigen** om uw instelling op te slaan.



A)



B)

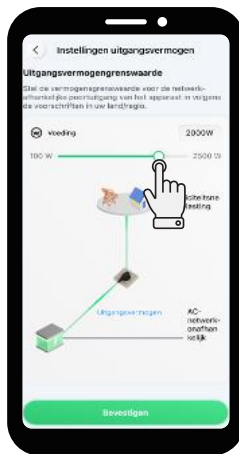

C)

## 5.7 Smart apparaten toevoegen



De slimme apparaten moeten worden geconfigureerd voor hetzelfde wifi-netwerk als de HiBattery X.

### Hoymiles meters toevoegen

- Tik op **Systeem**  > **+** > **Smart-apparaat koppelen** > **Hoymiles-apparaten**.
- Houd de knop op de meter 3 s ingedrukt totdat het indicatorlampje blauw knippert.
- Tik op de meter en tik op **Koppelen**. Het netwerkindicatorlampje knippert blauw met 0,5 s intervallen.
- Druk binnen 30 seconden op de knop. Het netwerkindicatorlampje brandt continu blauw bij Bluetooth-verbinding.
- Voer de WiFi-naam in of selecteer deze en voer het wachtwoord in. Tik vervolgens op **Volgende**.



A)-1



A)-2

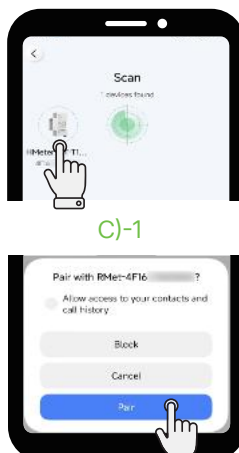

C)-1

C)-2



E

- F) Wanneer de verbinding succesvol is, brandt het netwerkindicatorlampje continu groen. Tik op **Volgende**.
- G) Tik op de HiBattery X.
- H) Tik op de meter.
- I) Voer de naam van de meter in en tik op **Bevestigen**.
- J) Tik op **Voltoeien** om het toevoegen van het apparaat te voltooien. Of tik op **Doorgaan met toevoegen** om meer apparaten toe te voegen.

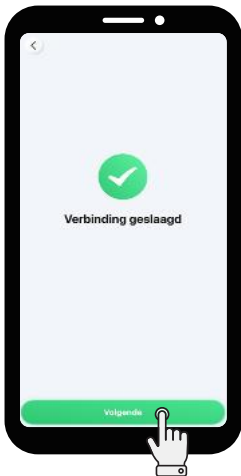

F)



G)



H)



I)

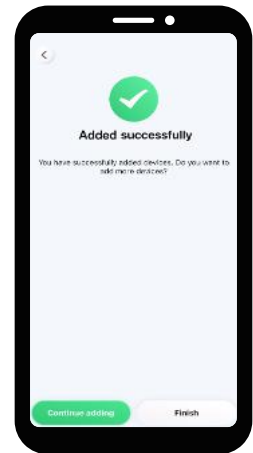

J)

## Een apparaat van derden toevoegen



OPMERKING

Een systeem kan maximaal vijf Shelly-apparaten toevoegen en er kan slechts één slimme meter worden toegevoegd, die standaard aan de netzijde wordt toegevoegd.

- A) Tik op **Systeem** > + > **Smart-apparaat koppelen** > **Apparaten van derden**.
- B) Tik op de HiBattery X.
- C) Tik op het slimme apparaat.
- D) Tik wanneer alle slimme-apparaten zijn toegevoegd op **Voltoeien**.



A)-1



A)-2



B)



C)

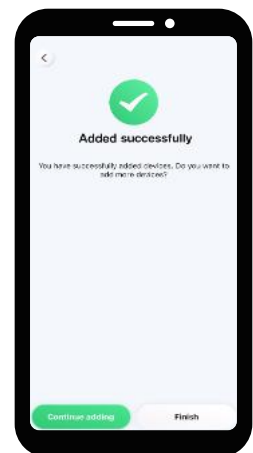

D)

## 5.8 De TOU-modus instellen

A) Tik op **System**  > **Instellingen** .

B) Tik op **Bedrijfsmodus**.

C) Selecteer de TOU-modus.

D) Selecteer een instellingsmodus en volg de instructies om uw abonnement in te stellen.



A)



B)



C)

## 5.9 De prestaties van de HiBattery X en het Energiesysteem controleren

- De prestaties van de HiBattery X controleren
- De prestaties van het energiesysteem controleren

Tik op **Apparaten**  > **HiBattery X**.

Tik op **System** .

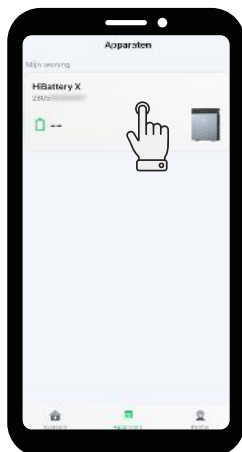

## 6 Opslag en Onderhoud

Als de HiBattery X niet direct in gebruik wordt genomen, dan moet aan de volgende vereisten worden voldaan:

- Sla de HiBattery X op een vlakke ondergrond op.
- Reinig de HiBattery X en de onderdelen uitsluitend met een doek of een zachte borstel die is bevochtigd met schoon water.
- Laad de batterij regelmatig op om de batterijlevensduur te optimaliseren. Laad de batterij om de paar maanden op, ook als u deze niet gebruikt.
- Controleer de batterijbehuizing en de connectors regelmatig op beschadigingen of corrosie om een goede werking te garanderen.
- Als u de batterij voor langere tijd opslaat, laad de HiBattery X dan op tot 40%-50% bij kamertemperatuur voordat u deze opbergt.

## 7 Technische specificaties

### HB-4020-X specificaties

Model	HB-4020-X	HB-4020-XM
<b>DC-poort</b>		
Aantal ingangen		4
Het aantal MPPT's		4
Maximaal aantal PV-modules		8
Maximum ingangsvermogen (W)		1000 × 4
Maximale ingangsspanning (V)		60
Maximale ingangsstroom (A)		32 × 4
Maximale kortsluitstroom (A)		40 × 4
Minimum-/Maximum opstartspanning (V)		18/60
MPPT-spanningsbereik (V)		16 tot 60
<b>AC-on-gridpoort</b>		
Nominaal uitgangsvermogen (W)	800	2500
Nominale uitgangsstroom (A)	3,48	10,87
Maximaal uitgangsvermogen (W)		2500
Maximale uitgangsstroom (A)		10,87
Maximum ingangsvermogen (W)		2500
Maximale ingangsstroom (A)		10,87
Nominaal spanning/bereik (V)		230/180 tot 270
Nominaal frequentie/bereik (Hz)		50/45 tot 55
Instelbare vermogensfactor (bij nominaal vermogen)	> 0,99 standaard; 0,8 leidend ... 0,8 volgend	
Totale harmonische vervorming (bij nominaal vermogen)	< 3%	

### AC-off-gridpoort

Maximaal uitgangsvermogen (W)	2500
Nominale spanning (V)	230
Nominale frequentie (Hz)	50
Maximale uitgangsstroom (A)	10,87
Maximum ingangsvermogen (W)	2500
Maximale ingangsstroom (A)	10,87
Vermogensfactor	> 0,99 standaard; 0,8 leidend ... 0.8 volgend

### Batterij

Batterijtype	LFP
Cyclische levensduur	≥ 8000 @70% SOH
Nominale capaciteit (Ah)	314
Nominale energie (Wh)	4020
Nominale spanning (V)	12,8
Spanningsbereik (V)	11,2 tot 14,6
Maximaal oplaad-/ontlaadvermogen (W)	2000
Nominaal oplaad-/ontlaadvermogen (W)	2000
DC/DC-spanning (V)	48

### Algemeen

Afmetingen (B × H × D [mm])	520 × 384 × 199
Gewicht (kg)	42
Bedrijfstemperatuur (°C)*	-20 tot 55
Opslagtemperatuur (°C)	-30 tot 60
Luchtvochtigheid	5 tot 100%
Hoogte (m)	4000
Lawaai (dB)	< 20
Koeling	Natuurlijke convectie
Garantie	10 jaar
Binnendringingsbescherming	IP66
Omvormertopologie	Geïsoleerd

### Display-interactie

Displayscherm	LED
Communicatie	Bluetooth, 2,4 GHz WiFi
Monitoring	S-Miles Home

\* Bij temperaturen onder 0°C wordt de verwarmingsfolie automatisch geactiveerd om het apparaat binnen het oplaadtemperatuurbereik te brengen.

## HB-4020-S-specificaties

Model	HB-4020-S
<b>Batterij</b>	
Batterijtype	LFP
Cyclische levensduur	≥ 8000 @70% SOH
Nominale capaciteit (Ah)	314
Nominale energie (Wh)	4020
Nominale spanning (V)	12,8
Spanningsbereik (V)	11,2 tot 14,6
Nominaal oplaad-/ontlaadvermogen (W)	2000
Maximaal oplaad-/ontlaadvermogen (W)	2000
<b>Algemeen</b>	
Afmetingen (B × H × D [mm])	520 × 275 × 199
Gewicht (kg)	35
Bedrijfstemperatuur (°C)*	-20 tot 55
Luchtvochtigheid	5 tot 100%
Hoogte (m)	4000
Koeling	Natuurlijke convectie
Garantie	10 jaar
Binnendringingsbescherming	IP66

\* Bij temperaturen onder 0°C wordt de verwarmingsfolie automatisch geactiveerd om het apparaat binnen het oplaadtemperatuurbereik te brengen.

## 8 Veiligheidsinformatie

### CE-conformiteitsverklaring



Hoymiles micro-opslag (Model: HB-4020-X) is een klasse B-product. In een woonomgeving kan dit product radiostoring veroorzaken, in welk geval de gebruiker verplicht kan worden om adequate maatregelen te nemen. WERKFREQUENTIE (het maximaal uitgezonden vermogen): 2,4 tot 2,48 GHz, ERP ≤ 20 dBm.

### EU-conformiteitsverklaring

Hoymiles micro-opslag (Model: HB-4020-X) voldoet aan de essentiële eisen en andere relevante bepalingen van de richtlijnen 2014/53/EU, 2011/65/EU, (EU) 2015/863 en (EU) 2023/1542.

De originele EU-conformiteitsverklaring is te vinden op <https://www.hoymiles.com/downloads.html>.

### GEVAAR

- PV-modules produceren gelijkstroom wanneer ze worden blootgesteld aan licht en kunnen een elektrische schok veroorzaken. Wees u ervan bewust.
- Overbelasting van de uitgangen boven de nominale waarde kan brand of letsel veroorzaken. Overschrijd het nominale vermogen van de HiBattery X niet.
- Gebruik de HiBattery X of accessoires niet als ze beschadigd of gewijzigd zijn, omdat dit kan leiden tot onvoorspelbaar gedrag en risico van brand, explosie of letsel kan opleveren.
- Gebruik de HiBattery X niet met een beschadigd snoer, stekker of uitgangskabel.
- Houd de HiBattery X uit de buurt van vuur of hoge temperaturen.
- Gooi batterijen niet in open vuur. Batterijen kunnen exploderen in vuur.

## ⚠ WAARSCHUWING





- Gebruik uitsluitend door Hoymiles aanbevolen of verkochte hulpstukken om het risico van brand, elektrische schokken of letsel te voorkomen.
- Probeer de HiBattery X niet uit elkaar te halen. Raadpleeg een gekwalificeerde onderhoudsmonteur voor onderhoud of reparaties om het risico van brand of elektrische schokken te voorkomen.
- Trek de stekker uit het stopcontact voordat u onderhoudswerkzaamheden uitvoert om het risico van elektrische schokken te verminderen.
- Open of beschadig de batterijen niet, aangezien vrijgekomen elektrolyten giftig en schadelijk kunnen zijn voor de huid en ogen.
- Gebruik dit product niet in de buurt van sterke statische elektriciteit of magnetische velden.
- Trek tijdens de installatie de stekker van het hele systeem uit het stopcontact.
- Steek uw vingers of handen niet in de HiBattery X.
- Voorkom verkeerd gebruik, laten vallen of het gebruik van overmatige kracht om schade aan de HiBattery X te voorkomen.
- Bescherm de HiBattery X tegen direct zonlicht om een snelle temperatuurstijging te voorkomen.
- Houd de HiBattery X uit de buurt van brandbare, explosieve gassen of rook.
- De HiBattery X heeft een IP66-beschermingsgraad en mag niet worden ondergedompeld in vloeistoffen. Als de HiBattery X per ongeluk in water valt, plaats deze dan op een veilige en open plek om volledig te drogen. Gebruik het gedroogde product niet meer.
- Wanneer het apparaat een spanning, stroomsterkte of temperatuur detecteert die de beveiligingswaarde van de batterijcellen overschrijdt, dan schakelt het apparaat over naar de vergrendelingsstatus van het batterijenbeheersysteem. Op dat moment kan het apparaat niet meteen worden gereset. Neem contact op met het ondersteuningsteam van Hoymiles voor analyse en ontgrendeling wanneer het BMS is vergrendeld.

## ⚠ VOORZICHTIG

- De HiBattery X is een klasse 1 product en moet om veiligheidsredenen worden geaard. Maar aangezien de MS-plug-and-play-kabel echter reeds is voorzien van een beschermende aardingsdraad, kunt u deze kabel zonder verdere handelingen gebruiken voor de aarding.
- Controleer de HiBattery X voor gebruik op tekenen van beschadiging, zoals scheuren, lekkage, oververhitting of kabelbeschadiging. Als u afwijkingen constateert, stop dan onmiddellijk met het gebruik en neem contact op met ons Technische Ondersteuningsteam.
- Het onderhoud van de batterij mag alleen worden uitgevoerd of begeleid worden door een gekwalificeerde elektricien met kennis van batterijen en veiligheidsmaatregelen.
- Gebruik bij het vervangen van batterijen hetzelfde type en hetzelfde aantal als de originele batterijen. Neem de volgende voorzorgsmaatregelen in acht:
  - Verwijder horloges, ringen en andere metalen voorwerpen.
  - Gebruik gereedschap met geïsoleerde handgrepen.
  - Draag rubberen handschoenen en laarzen.
  - Houd gereedschap en metalen onderdelen uit de buurt van de batterijen.
  - Trek de stekker van de oplader uit het stopcontact voordat u de batterijpolen aansluit of loskoppelt.
- Verifieer of de batterij niet per ongeluk geaard is. Als dit het geval is, moet u de aarding verwijderen. Een geaarde batterij kan een elektrische schok veroorzaken. Om dit risico te verminderen, moet u tijdens de installatie en het onderhoud alle aarding verwijderen. Deze regel geldt voor zowel apparatuur als externe batterijen die niet zijn voorzien van een geaard voedingscircuit.
- Verifieer of de batterijpolen en -aansluitingen toegankelijk zijn voor onderhoud met het juiste gereedschap.
- Plaats batterijen met vloeibare elektrolyten zodanig dat de celdoppen toegankelijk zijn voor het testen en aanpassen van het elektrolytniveau.
- Om het risico op letsel te minimaliseren, moet u de HiBattery X nauwlettend in de gaten houden wanneer deze in de buurt van kinderen wordt gebruikt. Houd het apparaat buiten het bereik van kinderen en huisdieren.
- Ga niet op de HiBattery X staan.
- De HiBattery X mag niet samen met ander afval worden weggegooid, maar moet naar de afvalinzamelingspunten worden gebracht voor behandeling, inzameling, recycling en verwijdering.
- We raden u aan om aan de stroomvoorziening van dit product een aardlekschakelaar (RCD) of een aardlekmonitor (RCM) van type A aan te sluiten.

## 9 Veiligheidssymbolen

Het productlabel bevat de volgende symbolen waarvan de betekenis hieronder wordt beschreven:

Pictogram	Toelichting
	<p><b>Behandeling</b></p> <p>Elektrische apparatuur die het einde van de levensduur heeft bereikt, moet apart worden ingezameld en worden ingeleverd bij een erkend recyclingbedrijf om te voldoen aan de Europese Richtlijn 2002/96/EG betreffende afgedankte elektrische en elektronische apparatuur en de implementatie ervan in de nationale wetgeving. Lever apparaten die u niet meer nodig hebt in bij een erkende dealer of erkend inzamel- en recyclingcentrum.</p>
	<p><b>Vorzichtig</b></p> <p>Risico op een elektrische schok. Wacht tenminste 5 minuten nadat de HiBattery X de verbinding met alle externe stroomvoorzieningen heeft verbroken, voordat u met het onderhoud begint.</p>
	<p><b>Hoogspanning</b></p> <p>HiBattery X kunnen hoge spanningen bevatten, waardoor er een risico op de dood bestaat.</p>
	<p><b>Heet oppervlak</b></p> <p>De HiBattery X kan heet worden tijdens gebruik. Raak geen metalen delen aan.</p>
	<p><b>Lees eerst de handleiding</b></p> <p>Lees deze handleiding zorgvuldig door voordat u overgaat tot installatie, gebruik of onderhoud.</p>





Hoymiles Information



S-Miles Home

## Hoymiles Power Electronics Inc.

### Headquarters

Floor 6, Building 5, Housheng 99 Road,  
Gongshu District, Hangzhou 310015 P. R. China

### Europe Sales and Support Center

High Tech Campus 9, Unit BK3.28, 5656AE  
Eindhoven, the Netherlands

 +31 852736388 (English, German, French, Polish,  
and Dutch Support)

 [hoymiles.com](https://www.hoymiles.com)

 **Germany**  
[service.de@hoymiles.com](mailto:service.de@hoymiles.com)

**Spain**  
[service.es@hoymiles.com](mailto:service.es@hoymiles.com)

**Italy**  
[service.it@hoymiles.com](mailto:service.it@hoymiles.com)

**France**  
[service.fr@hoymiles.com](mailto:service.fr@hoymiles.com)

**Netherlands**  
[service.nl@hoymiles.com](mailto:service.nl@hoymiles.com)

**Rest of the EU**  
[service.eg@hoymiles.com](mailto:service.eg@hoymiles.com)